



veronnesi
authentic italian craftsmanship

OFFICE FURNITURE



BRAND VALUES

Energia creativa

Freschezza nel creare prodotti dall'impronta libera e originale e nell'accostare sapientemente colori vivaci e materiali innovativi

Team building

Saldo spirito di squadra per solide relazioni basate su fiducia, affidabilità e rispetto

Empatia

Identificazione con i nostri clienti e con le loro necessità attraverso un'offerta attenta e versatile

Sostenibilità

Consapevolezza della responsabilità in ambito sociale, ecologico ed economico e attenzione al presente per una sostenibilità futura

Competenza

Esperienza basata e garantita dalla tradizione Made in Italy

Attenzione alla qualità

Elevata qualità estetica, ergonomica, di materie prime, sicurezza sul lavoro e lavorazioni manuali e tecnologiche

Creative energy

Freshness in creating products with a free and original imprinting and wisely mixing bright colours and innovative finishes

Team building

Strong team attitude for trust, reliable and respectful relationships

Empathy

Understanding the clients and their needs by offering a versatile and careful range of products

Sustainability

Consciousness of social, ecological and economic responsibility and attention to present choices for long term results

Skills

Experience based and guaranteed by the tradition of Made in Italy

Quality orientated

High esthetical, ergonomic, raw materials quality, industrial safety, manual works and technologies

Élan créatif

Innovation dans la création de produits avec un style libre et originale et dans le mélange savant de coloris vives et matériaux innovants

team building

Fort esprit d'équipe pour relations solides basées sur la confiance, fiabilité et respect

Empathy

Understanding the clients and their needs by offering a versatile and careful range of products

Durabilité

Conscience de la responsabilité dans le domaine social, environnemental et économique, attention au moment présente pour une durabilité future

Savoir-faire

Expérience basée et garantie sur la tradition du Made in Italy

attention à la qualité

Qualité esthétique élevée, ergonomie, matière première, sécurité au travail et travaux artisanaux et technologiques

Energía creativa

Vivacidad en crear productos con una impronta libre y original y en acercar sabiamente colores alegres y materiales innovadores

Team building

Firme espíritu de equipo por sólidas relaciones basadas en confianza, fiabilidad y respeto

Empatía

Identificación con nuestros clientes y con sus necesidades a través de una oferta atenta y versátil

Sostenibilidad

Conciencia de la responsabilidad en el ámbito social, ecológico y económico y atención al presente por una sostenibilidad futura

Competencia

Experiencia basada y garantizada por la tradición Made in Italy

Atención a la calidad

Elevada calidad estética, ergonómica, de materias primas, seguridad en el trabajo y elaboraciones manuales y tecnológicas

VISION

Un essere umano dietro ogni scrivania. L'aspirazione di Veronnesi Ufficio è arredare gli spazi con soluzioni progettuali ergonomiche ed accoglienti che valorizzino l'esperienza lavorativa

A human being behind each desk. Veronnesi Ufficio's aim is to equip spaces with ergonomic solutions enhancing the job experience

Un ser humano detrás de cada mesa de trabajo. La aspiración de Veronnesi Ufficio es decorar los espacios con soluciones proyectivas ergonómicas y acogedoras que valoricen la experiencia laboral

Un être humain derrière chaque poste de travail. L'aspiration de Veronnesi Ufficio est de aménager les espaces avec solutions ergonomiques et accueillants pour valoriser l'expérience du travail

MISSION

Costruire mobili per ufficio al passo con i tempi, al servizio della tecnologia e dell'attività umana. Talento, creatività ed autentico design italiano per un prodotto di respiro internazionale dal gusto metropolitano nel pieno rispetto dell'ambiente

Building office furniture up to date, both with technology and human activities. Talent, creativity and Italian design for a worldwide product with a metropolitan taste and environmentally friendly

Construir mobiliario de oficina, al paso con los tiempos, al servicio de la tecnología y la actividad humana. Talento, creatividad y auténtico diseño italiano por un producto internacional del gusto metropolitano en el completo respeto del medio ambiente

Créer meubles pour le bureau. Alignés au temps, au service de la technologie et des activités humaines, talent, créativité et vrai design italien pour un produit avec un souffle international et un goût métropolitain avec le plein respect de l'environnement

ATTENZIONE ALL'ECOSOSTENIBILITA'

CARING THE ECO-SUSTAINABILITY
Atención a la ecosostenibilidad
ATTENTION AU DÉVELOPPEMENT DURABLE

Noi di Veronnesi siamo attenti all'ecosostenibilità, e lo dimostriamo attraverso la scelta di materiali riciclabili e non inquinanti. La provenienza certificata dei nostri legni, l'utilizzo di fonti energetiche rinnovabili come principale motore della nostra produzione, sono qualità di cui andiamo molto fieri.

In Veronnesi we take care of eco-sustainability, and we prove it by choosing recyclable non-pollutant materials. The certified origin of our wood, the use of renewable sources of energy as the basic values of our production, are qualities that make us very proud.

Nosotros Veronnesi cuidamos la ecosostenibilidad, y lo demostramos a través de la elección de materiales reciclables que no sean contaminantes. La proveniencia certificada de nuestras maderas, el uso de fuentes energéticas renovables como motor principal de nuestra producción, son calidades de las cuales somos muy orgullosos.

Nous de Veronnesi sommes très attentifs à la sauvegarde de l'environnement, et le démontrons au travers du choix de matériaux recyclables non polluants. La provenance certifiée de nos bois, l'utilisation de sources énergétiques renouvelables comme moteur principal de notre production, sont des qualités dont nous sommes très fiers.



veronnesi
authentic italian craftsmanship

INDICE COLLEZIONI

INDEX COLLECTIONS

DIREZIONALE/DIRECTIONAL

OPERA	12
SIMPOSIO	24
PRESIDENT	34
MIRÓ	52
TOWER EVO	64
KAMOS PLUS	80

OPERATIVO/OPERATIVE

HOOK	94
VISTA ESSENCE	106
EIDOS EVO	126
KAMOS PURE	140

RECEPTION

RECEPTION MIRÓ	158
RECEPTION ALTRE LINEE	170

MEETING & CONFERENCE

176

PARETI/WALLS

K1	196
K2 DIVISORIA	204
K2 ATTREZZATA	214



DIREZIONALE

DIRECTIONAL

Nexus isn't a collection; in other words it is not a set of items to be adapted to the market's tastes but, on the contrary, out of the traditional approach, it goes against the stream: starting from real needs, Veronnesi mixes up different types of worktops, combining them with the aluminium structure, which is the theme of the project. The interaction between worktop and structure, design and durability, style and rigor gets to a final result approaching the idea of communicating pots.

Nexus es una no colección, o sea no es un conjunto de objetos homogéneos para adaptar a los gustos del mercado, sino al contrario, sin seguir una aproximación tradicional, evoluciona contracorriente: interpretando necesidades concretas, Veronnesi propone la introducción de varias tipologías de planos, combinándolos con la estructura de aluminio, hilo conductor del proyecto. La interacción entre planos y estructura, diseño y robustez, estilo y rigor, produce éxitos inesperados comparables en algunas formas con el principio de los vasos comunicantes.

Nexus est une non gamme, il s'agit pas d'un ensemble d'éléments homogènes à adapter au gout du marché, mais à l'inverse, sans suivre l'approche traditionnel, évolue contre-courant: en interprétant besoins concrètes, Veronnesi propose l'utilisation de différentes typologies de plateaux, en association à la structure en aluminium, fil rouge du projet. L'intégration entre plateaux et structure, design et solidité, style et rigueur, produit des résultats imprévues comparables pour certaines aspects au principe des vases communicantes.

Nexus è una non collezione, cioè non è una raccolta di oggetti omogenei da adattare ai gusti del mercato, ma al contrario, non seguendo l'approccio tradizionale, si evolve controcorrente. Interpretando bisogni concreti, Veronnesi propone l'innesto di varie tipologie di piani, abbinandoli alla struttura di alluminio, filo conduttore del progetto. L'interazione tra piani e struttura, design e robustezza, stile e rigore, produce esiti inaspettati paragonabili per certi versi al principio dei vasi comunicanti.



veronnesi
authentic italian craftsmanship

NEXUS









Informazioni tecniche
Technical features
Informaciones técnicas
Détails techniques

Piani spessore 18 mm in svariati materiali e finiture tra melaminico, laminato HPL 10/10 e laminato FENIX NTM® prodotto brevettato nanotecnologico, tutti bordati tono su tono; disponibili anche piani in vetro spessore 10 mm temperato e retro-verniciato. La struttura, disponibile nelle finiture bianco, alluminio e nero, è composta da gambe in pressofusione d'alluminio collegate fra loro attraverso idonei profilati d'alluminio anch'essi verniciati in tinta. I tavoli, da soli o combinati con alcuni complementi possono adempiere alle funzioni di scrivania, allungo, consolle, tavolo riunione, tavolo relatori e tavolo conferenza, tavolino caffè. In caso di tavoli di dimensione importante, la struttura è dotata di idoneo telaio interno atto al sostegno dei piani. Le librerie presentano una struttura metalliche che richiama quella dei tavoli ed elementi di contenimento in melaminico grigio silicio e grigio quarzo.

Desktop 18 mm thick in various materials and finishes such as melamine, HPL 10/10 laminate and FENIX NTM® laminate, nano-technology patented product, all same finish edged; availability of glass desktops 10 mm thick tempered and retro lacquered. The structure, available in white, aluminium and black, is made of aluminium pressure die-casting legs linked through aluminium profiles with finishes options. Tables, alone or combined with some complements, can be used as desks, extensions, console, meeting table and conference, as well as coffee tables. In case of tables with major dimensions, the structure is enhanced with inner frame to hold up the tops. Bookcases are provided with silicon grey and quartz grey metal structures referring to the tables structures and supporting cases.

Tapas de 18 mms de grueso en una variedad de materiales y acabados, incluyendo melamina, laminado HPL 10/10 y laminado FENIX NTM® producto patentado en nanotecnología, todo bordado tono sobre tono; disponible en tapas de vidrio templado de 10 mms grueso con la parte inferior pintada. La estructura en acabados blanco, aluminio y negro, está compuesta de patas de aluminio fundido a presión interconectadas a través de perfiles de aluminio pintados en el mismo acabado. Las mesas, solas o combinadas con algunos complementos pueden cumplir las funciones de mesa de despacho, prolongación, consola, mesa de reuniones, mesa de ponente y mesa de conferencias y mesa de café. En caso de mesas de tamaño importante, la estructura está dotada de un marco interno para sostener las tapas. Las librerías disponen de una estructura metálica que recuerda a la estructura de las mesas y sus complementos en melamina gris silicio y gris cuarzo.

Plateaux en épaisseur 18 mm en différents matériaux, mélamine, stratifié HPL 10/10 et stratifié FENIX NTM® produits breveté nano-technologie, chants assortis; disponibles plateaux en verre trempé ép. 10 mm retro-verniss. La structure, disponible en blanc, aluminium et noir, est composé par pieds en aluminium moulé sous-pression liés entre eux par profilés en aluminium coloris assorti. Les tables, seuls ou combinés avec des compléments peuvent être utilisés comme bureau, retour, console, table réunion, table superviseur, table conférence, table à thé. Au cas de tables en dimension importante, la structure est renforcée par un châssis interne pour soutien des plateaux. Les modules bibliothèques en mélamine gris silicium et gris quartz, sont dotés d'une structure associée esthétiquement à la structure des tables.



Il Agorà, nello spirito greco, è il luogo privilegiato in cui i valori che rendono nobile l'uomo sono aiutati a manifestarsi. Riadattando il concetto, la serie Agorà, con la sua innata eleganza, frutto di un'accurata ricerca di materiali ed essenze, ci accoglie in un ambiente che mette subito a proprio agio, facilitando l'espressione di noi stessi. Agorà permette un'interpretazione rigorosa dell'ufficio, senza rinunciare alla semplicità e allo scopo di ricercata rappresentatività del luogo decisionale: una proposta varia che spazia dalla semplice scrivania, alle soluzioni per sale riunione, madie e librerie, senza perdere mai di vista la matrice sostanziale e formale del progetto originario.

Agorà, during the Greek time, was the privileged place where values that distinguish man were manifested. Adjusting the concept, Agorà collection, with its innate elegance, results in research of materials and essences that welcome us in an ease environment where you can easily express yourself. Agorà allows a strict interpretation of the office, without sacrificing simplicity and the representativeness of the decision making environment: a variety ranging from the simple desk to meeting rooms solutions, cabinets and bookcases, without losing the substance of the original project.

Agorà, en el espíritu griego, es el lugar privilegiado en el cual los valores que renden noble el hombre están favorecidos en su manifestación. Readaptando el concepto, la serie Agorà, con su innata elegancia, fruto de una cuidadosa búsqueda de materiales y esencias, nos acoge en un ambiente en el cual pronto nos encontramos a gusto, favoreciendo la expresión de nosotros mismos. Agorà permite una interpretación rigurosa de la oficina, sin renunciar a la sencillez y al objetivo de apreciada representatividad del lugar decisorio: una propuesta diferente que espacia del simple escritorio, a las soluciones para salas de reunión, artesas y librerías, sin perder de vista nunca la matriz sustancial y formal del proyecto orginiario.

Le Agorà, dans l'esprit hellénique représente le lieu privilègé où les valeurs qui anoblissent l'homme trouvent sa manifestation. Pour analogie la gamme Agorà avec son élégance, résultat d'une soigneuse recherche de matériaux et essences, nous accueille dans une atmosphère qui nous met à l'aise, pour une pleine expression de nous-mêmes. La gamme Agorà permet une interprétation rigoureuse du bureau sans renoncer à la simplicité et au but de représentativité recherchée du lieu décisionnel: une proposition ample qui passe du bureau aux tables de réunion jusqu'aux différents modules de dessertes et armoires, sans perdre l'empreinte du projet originel.



veronnesi
authentic italian craftsmanship

AGORÀ





Informazioni tecniche
 Technical features
 Informaciones técnicas
 Détails techniques

Piani scrivania e penisola in tamburato, rivestiti con essenza di legno spessore 60 mm con bordi perimetrali smussati a 45°; disponibili anche la versione in vetro temperato retro verniciato, spessore 12 mm con bordi perimetrali smussati a filo lucido. Strutture con fianchi pannellati in MDF rivestiti in essenza di legno con bordi smussati a 45°; disponibile anche la versione metallica con profili trapezoidali in alluminio verniciato. Cassettiere con struttura laccata avorio o nero, in MDF spessore 25 mm con bordi smussati; frontali laccati in accordo alla struttura, oppure rivestiti in essenza di legno. Librerie e mobili di servizio laccati avorio o nero, con strutture in tamburato di 60 mm di spessore e bordi smussati. Ante battenti, rivestite in essenza di legno di 19 mm di spessore, placcate e contro placcate in laminato spessore 20 mm, in vetro retro verniciato spessore 4 mm, con telaio in alluminio spessore 20 mm. Ante scorrevoli in vetro retro verniciato con telaio in alluminio verniciato nero.

Desktops and desktops extensions in wooden coated tambour 60 mm thick and 45° post formed edges; available also in varnished tempered glass 12 mm thick with post formed edges. Structures in wooden coated MDF panel legs with 45° post formed edges; available also in the metal version with varnished aluminium trapezoidal profiles. Pedestals ivory or black lacquered, 25 mm thick MDF structure with 45° post formed edges, lacquered frontals or wooden coated. Bookcases & service cabinets, ivory or black lacquered, with mm.60 thick tambour structures and post formed edges. Double doors, 19 mm thick and wooden coated, 20 mm laminate plated, 4 mm varnished glass, 20 mm thick aluminium frame. Sliding doors in varnished glass with black varnished aluminium frame.

Planos escritorio y península en paneles nido de abeja, revestidos con esencias de madera de 60 mms de grosor con cantos perimetrales perfilados a 45°; disponible también en versión en vidrio templado retro barnizado, grosor 12 mms con cantos perimetrales perfilados acabado brillo. Estructuras con costados panelados en DM revestidos en esencia de madera con cantos perfilados a 45°; disponible también en versión metálica con perfiles trapezoidales en aluminio barnizado. Cajoneras con estructura lacada marfil o negro, en DM grosor 25 mms con cantos perfilados; frentes lacados a juego con la estructura, o revestidos en esencia de madera. Librerías y muebles de servicio lacados marfil o negro, con estructuras nido de abeja de 60 mms de grosor y cantos perfilados. Puertas batientes, revestidas en esencia de madera de 19 mms de grosor, placadas y contraplacadas en laminado grosor 20 mms, en vidrio retro barnizado grosor 4 mms, con marco en aluminio grosor 20 mms. Puertas correderas en vidrio retro barnizado con marco en aluminio barnizado negro.

Plateaux de travail et retour, en panneau alvéolaire, plaqué bois, ép. 60 mm avec chants biseautés à 45°, ou en verre retro-laqué, ép. 12 mm avec chants arrondis effet luisant. Structures pieds panneaux en MDF plaqués bois avec chants biseautés à 45°, ou en métal avec profils trapézoïdales en aluminium verni. Caissons corps laqués coloris ivoire ou noir, en mdf ép. 25 mm avec chants biseautés; façades laquées assorties au corps ou en plaquage bois. Armoires et dessertes laqués coloris ivoire ou noir, avec corps en panneau alvéolaire ép. 60 mm et chants biseautés. Portes battantes, en plaquage bois ép. 19 mm, en stratifié ép. 20 mm, en verre retro-laqué ép. 4 mm, avec cadre aluminium ép. 20 mm. Portes coulissantes en verre retro-laqué avec cadre aluminium verni noir.





Ci rivolgiamo ad una clientela alla ricerca della qualità, dello stile e dell'eleganza senza tralasciare la funzionalità, aspetto fondamentale e di prim'ordine per i manager che fanno del loro ufficio l'espressione della propria immagine.

CLASS, con i suoi elementi in noce canaletto, legno considerato simbolo italiano per eccellenza, elegantemente tinto nelle raffinate finiture del noce ambassador e del noce profondo, si pone l'obiettivo di esaltare l'ambiente lavorativo imprimendo uno stile che travalica i tempi e che contraddistingue la collezione.

We address a clientele in search of quality, style and elegance, without neglecting functionality, a fundamental and top priority for managers who make their office look like their own image.

CLASS, with its elements in Canaletto walnut, wood considered to be an Italian symbol par excellence, elegantly painted in refined finishes of ambassador walnut and deep walnut, aims to enhance the working space by creating a style that overlaps time and makes the collection unique.

Nos dirigimos a una clientela en la búsqueda de calidad, estilo y elegancia sin olvidar la funcionalidad, aspecto fundamental y de primer nivel para los managers que hacen su oficina reflejo de su propia imagen.

CLASS, con sus elementos en nogal negro, madera considerada como un símbolo italiano por excelencia, pintado con elegancia en los sofisticados acabados nogal ambassador y nogal profundo, tiene por objetivo ensalzar el entorno de trabajo imprimiendo un estilo que va más allá de los tiempos y que caracteriza la colección.

Nous répondons à une clientèle à la recherche de la qualité, le style et l'élégance ainsi que la fonctionnalité, caractéristique fondamentale et première pour les managers qui font leur bureau l'expression de sa propre image.

CLASS, avec ses éléments en noyer Canaletto, bois considéré symbole italien par excellence, teint élégamment dans les finitions du ambassador noyer et noyer profond, vise à améliorer l'espace de travail en imprimant un style qui transcende le temps et que distingue la collection.



veronnesi
authentic italian craftsmanship

CLASS









Informazioni tecniche
Technical features
Informaciones técnicas
Détails techniques

Scrivanie, tavoli riunione, appendici, penisole e tavoli attesa con piani di lavoro di spessore 51 mm, in agglomerato di legno rivestito con impiallacciatura di legno noce canaletto, con fianco alto, fianco ala, fianco muretto, tutti di spessore 51 mm.

Cassa contenitore anteriore e traversa strutturale in agglomerato di legno, spessore 18 mm, rivestito con impiallacciatura di legno.

Cassettiere e mobili di servizio, con cassa in melaminico, top e frontali in agglomerato di legno spessore 18 mm rivestito con impiallacciatura di legno. Librerie con fianchi, base, cappello in nobilitato melaminico, spessore 18 mm.

Ante disponibili in agglomerato di legno, di spessore 18 mm rivestito con impiallacciatura di legno, in vetro fumè di spessore 4 mm con telaio e in vetro temprato a filo lucido di spessore 5 mm.

Desk, meeting table, extension and coffee tables worktops in 51 mm thick veneer painted Canaletto Walnut with high side panel, wing side and supporting wall panel all in 51mm thickness.

Front unit structure and modesty panel in 18 mm thick veneer painted Canaletto Walnut.

Pedestals and service cabinets in 18 mm thick veneer painted Canaletto Walnut structure.

Bookcases with 18 mm thick melamine sides, base, and top.

Available doors either in 18 mm thick veneer painted Canaletto Walnut, in smoked glass 4 mm thick with frame or in 5 mm thick shiny wired tempered glass.

Escritorio, mesas de reuniones, apéndices, penínsulas y mesas de espera con tapas de mesas de 51 mm de grosor en aglomerado de madera cubierto con chapa de madera nogal "canaletto", con costados (alto y largo), todo de 51 mm de espesor.

Contenedor delantero y barra transversal estructural de aglomerado de madera, 18 mm de espesor, cubierto con chapa de madera.

Cajoneras y muebles de servicio, con estructura en melamina; tapa y frentes en madera aglomerada, de 18 mm de espesor, cubiertos con chapa de madera.

Estanterías con costados, base, parte superior en melamina, 18 mm de grosor.

Puertas disponibles sea en aglomerado de madera, de 18 mm de espesor, cubierto con chapa de madera, sea en vidrio: color "humo" de 4 mm de espesor y perfil o templado con canto pulido de 5 mm de grosor.

Plateaux travail, réunion, retour et table basse en placage bois noyer Canaletto teinté épaisseur 51 mm.

Corps meuble frontal en placage bois noyer Canaletto teinté épaisseur 18 mm.

Caissons et meubles desserte en placage bois noyer Canaletto teinté épaisseur 18 mm.

Armoires avec côtes, embase et dessus en mélamine épaisseur 18 mm.

Portes disponibles en placage bois noyer Canaletto teinté épaisseur 18 mm, encadré en verre fumé épaisseur 4 mm ou en verre trempé avec bords polis épaisseur 5 mm.









La collezione Deskono è la nostra risposta al bisogno di unicità. Prestigio, tendenza, eleganza: atmosfere cromatiche esclusive, da esprimere e condividere. Deskono è colore, è piena libertà di appagare le proprie aspirazioni. Legni, colori lucidi e opachi e vetri, per un totale che supera le 100 nuance. E' la nostra proposta, unica nel settore, per stimolare la creatività e valorizzare l'artista racchiuso in ognuno di noi.

Deskono collection is our answer to the need of uniqueness. Prestige, trend, style: exclusive chromatic atmosphere, to express and share. Mirò is colour with full freedom to satisfy personal aspirations. Wood, glossy and matt finishes, as well as glass, for more than 100 different shades. It's our proposal, unique in its sector, to stimulate creativity and enhance the artist secretly kept inside each personality.

La colección Deskono es nuestra respuesta a la necesidad de unicidad. Prestigio, tendencia, elegancia: atmósferas cromáticas exclusivas, para expresar y compartir. Deskono es color, es plena libertad de satisfacer sus propias aspiraciones. Maderas, colores brillantes y mate y vidrios, por un total que sobra las 100 nuances. Es nuestra propuesta, única en el sector, para estimular la creatividad y mejorar el artista encerrado en cadauno de nosotros.

La collection Deskono est notre réponse au besoin d'unicité. Prestige, tendance, élégance: l'expression et le partage des atmosphères chromatiques préférées: Deskono est couleur, la pleine liberté de satisfaire les propres aspirations. Décors bois, coloris brillants, opaques et verres, pour plus de 100 coloris. Notre proposition unique dans le secteur, pour solliciter la créativité et valoriser l'artiste qui vive dans chacun.



veronnesi
authentic italian craftsmanship

DESKONO







Informazioni tecniche
 Technical features
 Informaciones técnicas
 Détails techniques

Piani scrivania in agglomerato di legno spessore 20 mm, placcati in laminato plastico alta resistenza 10/10 disponibile in 93 colori, bordo perimetrale in multistrato smussato a 45°; disponibili anche nella versione vetro temprato retro verniciato in tre colori e di spessore 10 mm. Strutture con gambe metalliche coniche, gambone inclinato, muretto allungo e pannellato. Cassettiere e mobile di servizio in nobilitato 18 mm per struttura, frontali e top. Librerie in nobilitato 18 mm per struttura e schienale, 25 mm per ripiani e laminato 20 mm per controfianchi e top modulare. Ante battenti in laminato 20 mm o vetro temprato retro verniciato 4 mm con profilo di alluminio.

Desktops in chipboard 20 mm thick, high resistance 10/10 plastic laminate plated in 93 colours, 45° multilayered post formed edge; available also in 3 colours varnished tempered glass 10 mm thick. Structures diversified in metal conic legs, inclined leg, side supporting wall and panelled. Pedestals and service cabinets with 18 mm thick structure, frontals and top. Bookcases with 18 mm thick back panel and structure, 25 mm shelves and 20 mm laminate side panels and finishing top. Double doors in 20 mm laminate or varnished tempered glass with 4 mm thick aluminium profile.

Planos escritorio en aglomerado de madera grosor 20 mms, placados en laminado plástico de alta resistencia 10/10 disponible en 93 colores, canto perimetral en contrachapado perfilado a 45°; disponibles también en la versión vidrio templado retro barnizado en tres colores y de grosor 10 mms. Estructuras con patas metálicas cónicas, pierna inclinada, murito de extensión y panelado. Cajoneras y muebles de servicio en melamina 18mms para la estructura, los frentes y la encimera. Librerías en melamina 18 mms para estructura y trasera, 25 mms para estantes y laminado 20 mms para contracostados y encimera modular. Puertas batientes en laminado 20 mms o vidrio templado retro barnizado 4 mms con perfil de aluminio.

Plateaux de travail en aggloméré bois ép. 20 mm, stratifié haute résistance 10/10 disponibles en 93 coloris, chants en multiplis biseauté à 45°, ou en verre trempé retro-laqué en 3 coloris ép. 10 mm. Structures pieds métal coniques, pied incliné, mur retour, pieds panneaux. Caissons et desserte en mélaminé 18 mm pour corps, façades et top. Armoires en mélaminé corps et dos ép. 18 mm, tablettes ép. 25 mm, top et côtés de finition en stratifié ép. 20 mm Portes battantes en stratifié ép. 20 mm, ou en verre retro-laqué 4 mm avec cadre aluminium.





Il principi ispiratori della collezione Castle office sono quelli di fornire soluzioni alla richiesta di arredi semi-direzionali armonici ed integrati dai benefici immediatamente percepibili. Un prodotto di gusto contemporaneo, metropolitano, dagli accostamenti che richiamano epoche passate, ma collocabile in molteplici ambiti. Una collezione estremamente fruibile dagli utilizzatori, economicamente accessibile e dall'impronta decisamente materica grazie all'accostamento di materiali eterogenei.

Castle office offers complete furnishing solutions suited for harmonious and integrated semi-directional desks with immediate apparent benefits. A metropolitan product with contemporary design that expresses authentic timeless values and is easily adaptable in different configurations. A collection thoroughly enjoyed by the users, accessible to many budgets with a warm touch thanks to the highly varied combination of materials.

Los principios de inspiración de la colección Castle office son aquellos de proporcionar soluciones a la demanda de mobiliarios de oficinas semidireccionales armónicas e integradas por los beneficios perceptibles de inmediato. Un producto de gusto contemporáneo, metropolitano, con combinaciones que recuerdan épocas pasadas, pero que se coloca en muchas áreas. Una colección extremadamente fácil de dibujar por los usuarios, economicamente accesible, y por su huella definitivamente matérica gracias a la combinación de materiales heterogéneos.

Les principes inspireur de la collection Castle office sont de fournir solutions à la demande de postes semi-direction harmoniques et intégrés des bénéfiques immédiatement constatables. Un produit avec un gout contemporain, métropolitain, des liaison qui rappellent époques passées, mais adaptable à plusieurs utilisations. Une collection extrêmement accessible aux utilisateurs, économiquement attractive et avec un aspect décidément matériel, grâce à la combinaison de matériaux hétérogènes.



veronnesi
authentic italian craftsmanship

CASTLE OFFICE











Informazioni tecniche Technical features

Piani di lavoro e fianchi e muretto, appendici e penisole disponibili in melaminico spessore 38 mm nelle finiture tranché frassino grigio, tranché olmo tafira e tranché rovere bruges; i piani in melaminico possono essere combinati a loro volta con strutture metalliche verniciate e polveri nelle finiture grigio silicio e grigio quarzo, mentre i fianchi in melaminico possono essere combinati con piani in vetro temperato e retro-verniciato, anch'essi in finitura grigio silicio e grigio quarzo. Nelle tre finiture tranché del programma sono disponibili anche cassettiere e mobili di servizio nello spessore di 18 mm come traverse e modesty panel, ante cieche, top e fianchi libreria. Contenitore sospeso per muretto, basamento per tavolo riunione e libreria Evo sono realizzati in melaminico spessore 18 mm nelle finiture grigio silicio e grigio quarzo. Canna di fucile sono gli accessori come piedini, distanziali e maniglie. Le librerie sono in melaminico spessore 18 mm per struttura e schienale, spessore 25 mm per ripiani anch'essi in melaminico; opzionali sono dei ripiani in metallo verniciati a polvere nelle stesse finiture delle strutture libreria ed atti ad accogliere delle cartelle sospese. Diverse sono le soluzioni di ante vetro, tutte temperate, di cui le versioni acidate e retro-verniciate nei colori del programma con telai in alluminio sono spesse 4 mm, mentre la versione fumé, spessa 5 mm, non è intelaiata. Sono disponibili delle boiserie con pannelli e ripiani nelle finiture tranché frassino grigio, tranché rovere bruges e tranché olmo tafira, mentre profili e staffe sono in metallo, finitura naturale.

Desktops, wooden legs, supporting wall and extensions available in melamine 38 mm thick in tranché ash grey, tranché tafira elm and tranché bruges oak finishes; melamine desktops can be combined with epoxy powder varnished metal structures in silicon grey and quartz grey finish while melamine wooden legs can be combined with tempered retro lacquered glass desktops in silicon grey and quartz grey finishes. The same tranché finish options are also available for pedestals and service cabinets in 18 mm thickness as well as modesty panels, wooden doors, tops and side panels. Case hanging on supporting side wall, meeting tables basements and Evo bookcases made of 18 mm melamine in silicon grey and quartz grey finishes. Gun barrel finish for accessories like feet, spacers and handles. Melamine 18 mm thick bookcases structures and back panels, 25 mm thick melamine shelves; optional varnished metal shelves with the same bookcases structure finish and enable to keep hanging folders. Different glass doors options, all tempered and 4 mm thick in acid glass and retrolacquered versions see available finishes with aluminium frames; the smoked glass option door, 5 mm thick, only exists as frameless. Boiserie with panels and shelves in tranché ash grey finish, tranché oak bruges and tranché tafira elm while profiles and supports are metal ones, in natural finish.

Informaciones técnicas
Détails techniques

Tapas de mesa, costados y muros laterales, y accesorios en melamina de 38 mms de grueso acabados tranché gris ceniza, tranché olmo tafira y tranché roble bruges; la tapa de melamina puede combinarse a su vez con una estructura metálica pintada con pintura epoxi en acabado gris silicio o gris cuarzo, mientras que los costados de melamina se pueden combinar con las tapas de vidrio templado y pintado en la parte inferior, también en el acabado gris silicio o gris cuarzo. En los tres acabados tranché del programa también están disponibles las cajoneras y los muebles de servicio de 18 mms de grueso, así como las vigas y los faldones, las puertas batientes, las tapas y los costados de las librerías. Los contenedores del muro lateral, las patas de las mesas de reuniones pedestal y las librerías Evo son de melamina de 18 mms de grueso en acabado gris silicio y gris cuarzo. Los accesorios como los tiradores o piezas son en metal de caña de fusil. La estructura y trasera de las librerías son en melamina de 18 mms de grueso, los estantes son en melamina de 25 mms de grueso; son opcionales los estantes metálicos pintados con pintura epoxi en el mismo acabado que la estructura de las librerías y las estructuras adecuadas para acomodar carpetas colgantes. Hay varias soluciones a las puertas de cristal, todas en vidrio templado de 4 mms de grueso donde la versión ácida y la versión pintada por la parte de detrás en los colores del programa llevan marco de aluminio, y la versión ahumada de 5 mms de grueso no lleva marco. Las boiserías son con paneles y estantes en acabados tranché gris ceniza, tranché roble bruges y tranché olmo tafira, mientras que los perfiles y los soportes son de metal, acabado natural.

Plateaux, pieds et mur retour, retours et extensions en mélaminé ép. 38 mm, en finition tranché frêne gris, tranché orme tafira et tranché chêne bruges; les plateaux en mélamine peuvent être combinés avec structure métalliques vernis aux poudres époxy, en finition gris silicium et gris quartz, et les pieds panneaux peuvent s'associer avec plateau en verre retro-verni, toujours en finition gris silicium et gris quartz. Dans les 3 finitions tranché de la gamme, sont disponibles, caissons, dessertes en ép. 18 mm, voile de fond, portes pleines, top et côtés de finition armoires. Meuble suspendu pour mur retour, embase table réunion et module ouvert Evo, en mélaminé ép. 18 mm en finition gris silicium et gris quartz. Accessoires, patins, entretoises et poignées en finition canon de fusil. Les armoires, corps en mélaminé ép. 18 mm, tablettes en mélamine ép. 25 mm, en option tablettes métalliques vernies dans le même coloris des corps, pour d.s. Différentes solutions pour les portes en verre trempés, verre dépoli ou verre retro-verni 4 mm coloris de la gamme avec châssis aluminium, version verre fumé 5 mm sans châssis. Boiseries avec panneaux et étagères en finition tranché frêne gris, tranché orme tafira et tranché chêne bruges, profils et supports en métal, finition aluminium.



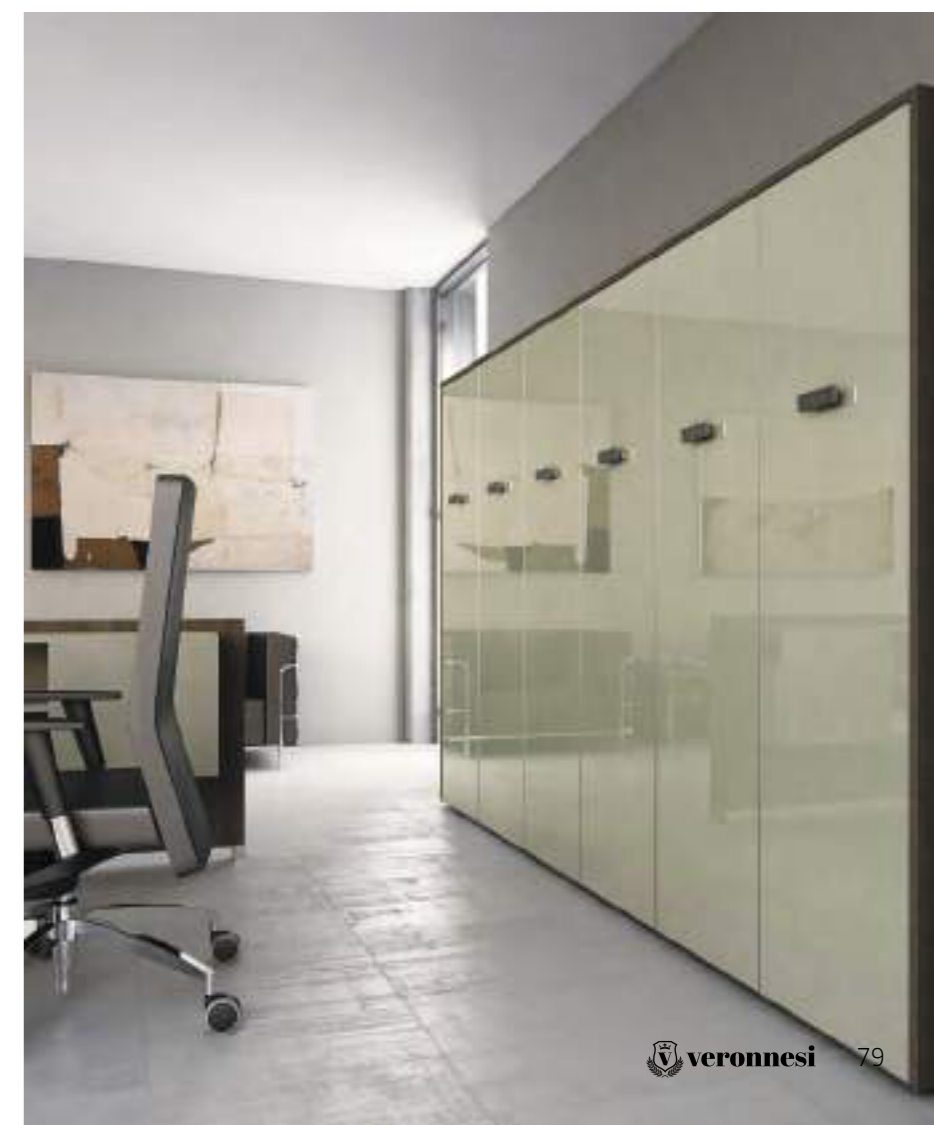

Ontime Office, eleganza essenziale. Qualità come percezione tattile e cromatica di soluzioni lineari o avvolgenti di stile moderno. L'ecclettica modularità degli spazi fa apprezzare le linee dal design minimale e la schematica razionalità di Ontime Office che, combinata alla collezione OFFICE-HUB permette una gestione ottimale di space planning sia in ambienti chiusi che in open space, ove torna comodo avere dei semidirezionali con le stesse finiture dell'operativo. Ergonomia e padronanza degli spazi disponibili, costruiti per migliorare il comfort e quindi l'efficienza del lavoro; linee sospese, incorniciate dall'aria che le avvolge nella loro solida e confortante semplicità.

Ontime Office, essential elegance. Quality as a tactile and chromatic perception of linear or enveloping solutions in a modern style. The eclectic modularity of spaces makes appreciate the minimal lines and the schematic rationality of Ontime Office. Ergonomics and safety of available spaces, built to increase the effectiveness of actions, thus work efficiency. Suspended lines, as light as air which envelops them in their solid and comforting simplicity.

Ontime Office, élégance essentielle. Qualité comme perception tactile et chromatique de solutions linéaires ou enveloppantes de style moderne. La modularité éclectique des espaces fait apprécier les lignes sobres et la rationalité schématique de Ontime Office. Ergonomie et sécurité des espaces disponibles, construits pour augmenter l'efficacité des actions et améliorer ensuite l'efficacité. Les lignes suspendues, autant légères que l'air qui les enveloppe dans leur simplicité solide et réconfortante. Un système de détails stylistiques raffinés qui vont au-delà de leur fonction.

Ontime Office, elegancia esencial. Calidad como percepción táctil y cromática de soluciones lineales y envolventes de estilo moderno. La ecléctica modulación de los espacios permite de apreciar las líneas de diseño minimalista y la esquemática racionalidad de Kamos Plus . Ergonomía y seguridad de los espacios disponibles, construidos para mejorar la eficacia de los movimientos y la calidad del trabajo. Líneas suspendidas, ligeras como el aire que las envuelve en su sólida y comfortable sencillez. Un sistema de refinados detalles estilísticos que van más allá de su función.



veronnesi
authentic italian craftsmanship

ONTIME OFFICE









Informazioni tecniche
 Technical features
 Informaciones técnicas
 Détails techniques

Piani scrivania lineari e sagomati, piani appendice, piani tavoli riunione e angoli di raccordo in nobilitato melaminico spessore 38 mm. Fianchi scrivania, muretto, traverse e gonne in nobilitato melaminico spessore 38 mm. Gambe metalliche a sezione quadrata 70x70 mm. Cassettiera in metallo su ruote, interamente in lamiera di acciaio verniciata, spessore 1 mm. Cassettiere su ruote o sospesa in nobilitato melaminico spessore 18 mm. Tavolo riunione e d'attesa, con piano in nobilitato melaminico e struttura di spessore 38 mm. Boiserie con Pannelli di rivestimento in nobilitato melaminico spessore 18 e Ripiani in nobilitato melaminico spessore 38 mm.

Linear and shaped melamine desktops, extension tops, meeting table tops and linking angles 38 mm thick. 38 mm thick melamine paneled legs, supporting wall and modesty panels. Metal square legs, made of 70 x 70 mm tubular square section. Metal pedestal on castors in 1 mm thick sheet steel. Pedestal on castors or suspended in 18 mm thick melamine. Meeting and coffee tables in 38 mm thick melamine. Boiserie with 18 mm thick melamine panels and 38 mm thick melamine shelves.

Tapas de mesas lineales y perfiladas, extensiones, mesas de reuniones y esquinas de conexión en melamina de 38 mm de grosor. Costados del escritorio, lateral largo, barra transversales y faldones en melamina de 38 mm de grosor. Patas metálicas de sección cuadrada, realizadas con un tubular cuadrado de sección 70x70 mm. Cajoneras de metal con ruedas, completamente en chapa de acero pintada, de 1 mm de grosor o suspendida en melamina de 18 mm de grosor. Cajoneras con ruedas o suspendida en melamina de 18 mm de grosor. Mesa de reunión y de espera, con tablero de melamina y estructura de 38 mm de grosor. Boiserie con tableros a pared en melamine de espesor 18mm y estantes en melamina 38mm de grosor.

Plateaux bureau linéaires et façonnés, plateaux retours, plateaux tables de réunion et angles de jonction en mélamine épaisseur 38 mm. Pieds panneaux, mur de support et voiles de fond en mélamine épaisseur 38 mm. Pieds métalliques à section carrée 70 x 70 mm. Caissons métalliques sur roulettes entièrement en tôle d'acier peint, épaisseur 1 mm. Tables réunion et basses avec structure et plateaux en mélamine épaisseur 38 mm. Boiserie avec modules en mélamine épaisseur 18 mm et étagères en mélamine épaisseur 38 mm.





OPERATIVO

OPERATIVE

“Lo spazio di un ufficio dovrebbe essere confortevole e dare ispirazione come casa propria, solo con meno distrazioni. Un ufficio dovrebbe dare senso di libertà, personalizzazione e condivisione allo stesso tempo. Tocchi di colore, pop art work e semplici divisioni possono creare un ambiente privato in linea con lo spazio in cui ci si trova. Le stanze piccole sono obsolete. Nessuno vuole stare in una gabbia, confinato in 4 mq, con foto tristi appese alle pareti di un muro marroncino. Io credo che gli spazi fluidi, puliti e luminosi, promuovano una vita lavorativa attiva e a sua volta un ufficio di questo genere porta a lavorare meglio e con più grinta. La mia collezione per Veronnesi incarna questo spirito”.

“An office space should be as inspiring and comfortable as your home, only with less distractions. An office should feel free, communal, and personal at the same time. Color accents, pop artwork, and simple divisions of space can create a private environment within the all-encompassing space. Cubicles are obsolete. No one wants to be in a cage, partitioned off in a 4 foot square with sad photos tacked to a brown felt wall. I believe fluid, clean, bright spaces promote a healthy work life, and in turn, the office produces stronger work. My collection for Veronnesi perfectly embodies this spirit”.

“Un espacio de oficina debería ser confortable y poder donar inspiración, como en casa propia, pero con menos distracciones. Una oficina debería transmitir un sentido de libertad, de personalización y de intercambio al mismo tiempo. Toques de color, pop art work y divisiones sencillas pueden crear un ambiente privado en línea con el espacio en el cual nos encontramos. Los despachos pequeños son obsoletos. Nadie quiere estar en una jaula, encerrado en 4 m2, con fotos tristes en las paredes de un muro marrón claro. Creo que los espacios fluidos, limpios y luminosos promoven una vida laboral activa y a su vez una oficina de este tipo invita a trabajar mejor y con más determinación. Mi colección para Veronnesi encarna este espíritu”.

“L'espace du bureau devrait être confortable et donner inspiration comme dans sa propre maison, mais avec moins de distractions. Un bureau devrait sauvegarder l'esprit de liberté, personnalisation et partage au même temps. Touches de couleur, pop art work et simples séparateurs peuvent créer un lieu privé en ligne avec l'espace habité. Les petites pièces sont dépassées. Personne aime vivre dans une cage, confiné dans 4 mq avec des photos tristes accrochés sur un mur sale, je crois que les espaces fluides, propres et lumineux promeuvent une vie active au bureau, et un ambiance de ce genre aide à travailler mieux et avec plus de détermination. Ma collection pour Veronnesi incarne ce besoin”.



veronnesi
authentic italian craftsmanship

VISION





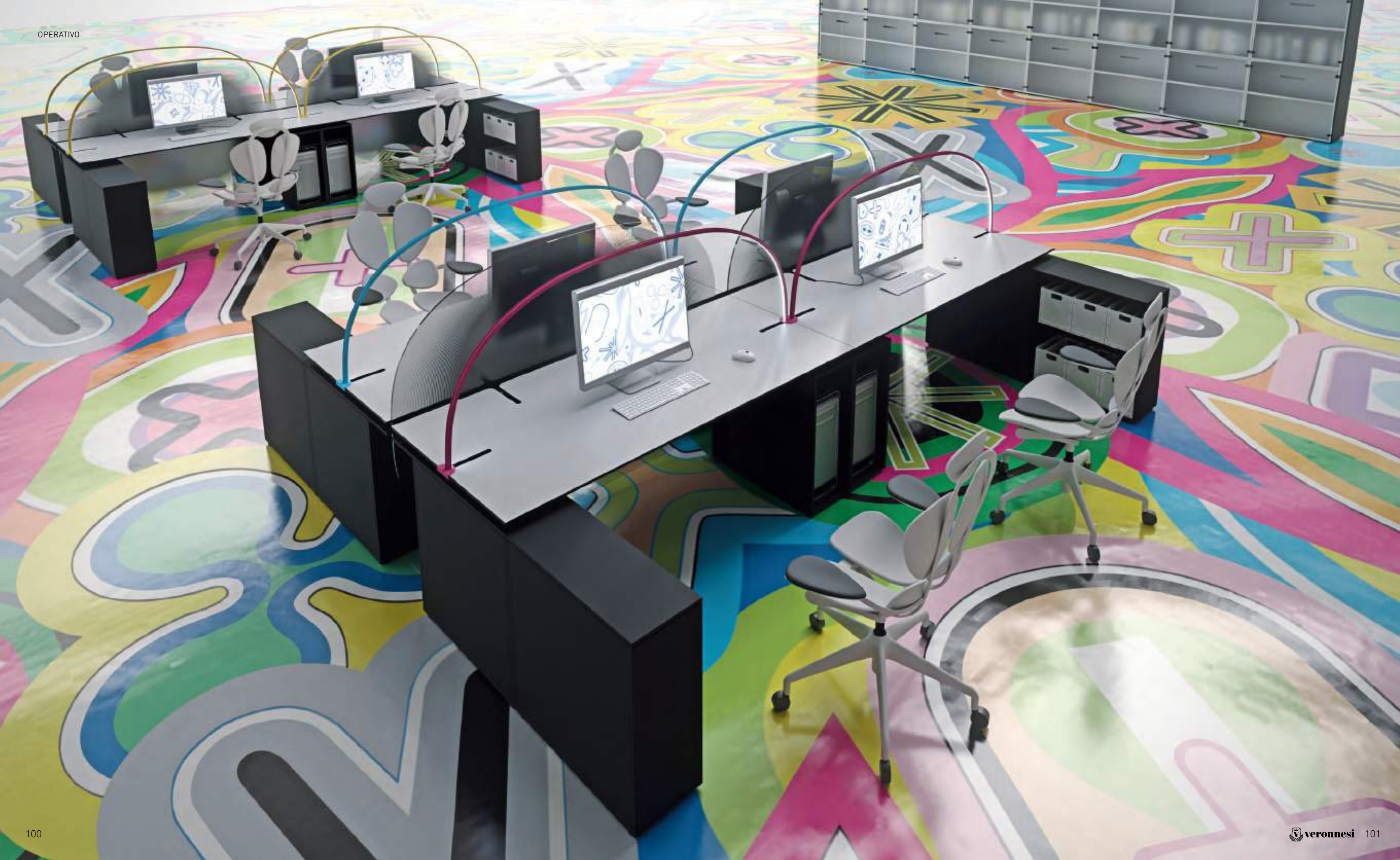



Informazioni tecniche
Technical features
Informaciones técnicas
Détails techniques

Scrivanie realizzate con struttura in metallo verniciato a polvere nelle finiture bianco e nero e piani spessore 12 mm rosso o nero se in vetro temperato retro-verniciato o in bianco e grigio cenere su pannello in fibre di legno CDF rivestito in laminato. Sono disponibili elementi strutturali e di contenimento al tempo stesso realizzati in MDF laccato opaco in bianco, nero, lime, fucsia ed azzurro; stesse finiture utilizzate per la lampada led ad arco. Sono disponibili pannelli in metacrilato trasparente a cui vanno applicate delle pellicole effetto gradienti in finitura RAL 7045.

Desks with epoxy powder varnished metal structure in white and black finish and desktops 12 mm thick tempered red or black if glass or white and ash grey if CDF wooden fibres laminate coated panel. Availability of structural and supporting elements in mat lacquered MDF white, black, lime, fuchsia and light-blue finishes; same finishes for the arch LED lamp. Availability of metacrylate transparent panels to which effect films in RAL 7045 finish are applied.

Escritorios con estructura metálica pintada con pintura epoxi en acabado blanco y negro y tapas de 12 mms de grueso en vidrio templado con la parte inferior pintada en rojo o negro o bien tapa en laminado en color blanco y gris ceniza. Hay disponibilidad de elementos estructurales y de contenedor fabricados en DM lacado mate en color blanco, negro, lima, fucsia y azul; mismo acabado para la lámpara LED y el arco. Disponibilidad de paneles en metacrilato transparentes a los que se aplica película de efecto degradado acabado RAL 7045.

Bureaux réalisées avec structures en métal verni aux poudres finition blanc et noir, épaisseur mm.12 rouge et noir pour le verre retro-vernicié ou blanc et gris cendre sur panneau en fibres de bois CDF revêtu stratifié. Disponibilité de éléments portants et rangement en MDF laqué opaque coloris, blanc, noir, lime, fucsia, azur; même finition pour lampe led en arc. Disponibilité de panneaux en méthacrylate transparent avec film collé effet dégradé finition ral 7045.

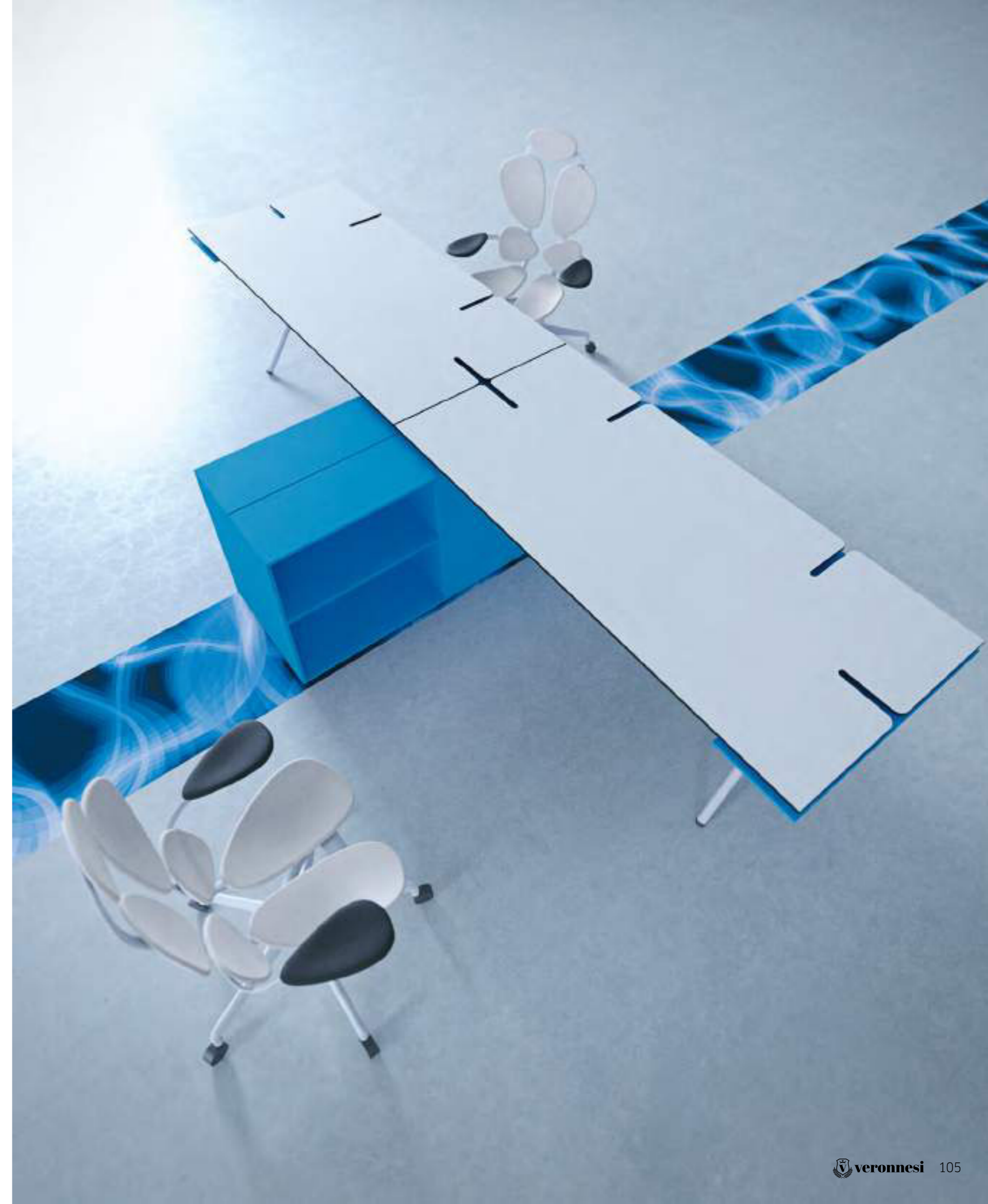

NEWDAY è una collezione estremamente fruibile creata per rendere l'ufficio funzionale, espressione combinata di essenzialità e versatilità. I canoni di riferimento per l'interpretazione delle moderne necessità dell'ambiente lavorativo si basano sulle soluzioni tecnologiche all'avanguardia, sull'accurata scelta di materiali e colori, la molteplicità delle configurazioni e dal design degli arredi.

NEWDAY is created to make the office functional, a combined expression of simplicity and versatility. The reference standards for the interpretation of modern needs in the workspace are based on cutting-edge technological solutions, on the careful choice of materials and finishes, the multiplicity of configurations and the design of the furnishings.

NEWDAY es una colección extremadamente útil pensada para hacer que la oficina sea funcional, una expresión combinada de simplicidad y versatilidad. Los estándares de referencia para la interpretación de las necesidades modernas del entorno de trabajo se basan en soluciones tecnológicas de vanguardia, en la elección cuidadosa de materiales y colores, la multiplicidad de configuraciones y el diseño de los muebles.

NEWDAY est une gamme créée pour rendre le bureau fonctionnel, une expression combinée de simplicité et de polyvalence. Les normes de référence pour l'interprétation des besoins modernes de l'espace de travail sont basées sur des solutions technologiques de pointe, sur le choix judicieux des matériaux et des finitions, la multiplicité des configurations et la conception du mobilier.



veronnesi
authentic italian craftsmanship

NEWDAY











Informazioni tecniche Technical features

Piani scrivania, appendici e terminali in nobilitato melaminico spessore 18 mm con bordi perimetrali a colore in ABS da 2 mm stondato. Previste ribaltine sia in melaminico, di 18mm di spessore, che in alluminio. Piani scrivania, tavoli e appendici disponibili anche in vetro temprato spessore 10 mm retroverniato. Gamba laterale per piani di lavoro singoli o doppi contrapposti, in tubolari di acciaio, sezione 60x30 mm, spessore 2 mm, verniciati a polveri epossidiche finitura opaca, disponibile in tre tipologie: a ponte, ad anello e a cavalletto. Gamba intermedia in tubolari di acciaio, sezione 60x30 mm, spessore 2 mm. Cassettiera su ruote in lamiera in acciaio di spessore 1 mm con profili di rinforzo spessore 2 mm verniciate a polveri epossidiche finitura opaca, o in melaminico, con cassa, top e frontali in spessore 18 mm. Contenitore aggregabile o estraibile, mobile di servizio e mobile dorsale bifacciale in nobilitato melaminico, spessore 18 mm. Schermi disponibili in nobilitato melaminico o rivestiti in tessuto di spessore 18mm, fonoassorbenti di spessore 30 mm, o in metacrilato spessore 4 mm. Eventuale variante in tessuto o metacrilato intelaiati in alluminio anodizzato. Casse libreria con fianchi, base, cappello, top e fianchi di finitura in nobilitato melaminico spessore 18 mm. Ante in nobilitato melaminico spessore 18 mm, vetro temprato colorato o acidato di spessore 4 mm e in vetro fumé di spessore 5mm.

Melamine desktops, tables, extensions 18 mm thick with matching peripheral edges in 2 mm rounded ABS. Optional reversible panels can be in 18 mm thick melamine or aluminium. Desktops, tables, extensions are also available in tempered back-painted glass 10mm thick. Side leg for single or opposite desktops in tubular steel, section 60x30 mm, 2 mm thick, painted with epoxy powder coating matt finish, available in three shapes: bridge, ring, A-frame. Intermediate leg in tubular steel, section 60x30 mm, 2 mm thick. Metal pedestal on castors in 1 mm thick sheet steel with 2 mm thick reinforcement profiles, epoxy powder painted matt finishes, or in melamine structure with 18mm thick top and fronts. Unit or orgatower, service cabinet and back-supporting storage in melamine structure 18mm thick. Screens available in melamine finish or covered in 18mm thick fabric, 30mm thick acoustic type, or in 4mm thick methacrylate. Possible option in fabric or methacrylate finish framed in anodized aluminium.





Informaciones técnicas Détails techniques

Tapa de mesa , apéndices y terminales en melamina de 18 mm de espesor con bordes perimetrales en color ABS redondeado de 2 mm. Equipada con solapas sea de melamina de 18 mm de espesor que de aluminio. Tapa demesa , mesas y apéndices también disponibles en vidrio pintado de 10 mm de espesor. Pata lateral para tapas de mesas simples o dobles opuestas , de forma tubular en acero , sección 60x30 mm, grosor 2 mm, pintadas con polvos epoxi, acabado mate, disponibles en 3 tipos diferentes: puente, anillo y caballete. Pata intermedia en acero de forma tubular, sección 60x30 mm, grosor 2 mm. Cajonera sobre ruedas disponible tanto en metal , en chapa de acero de 1 mm de grosor con perfiles de refuerzo de 2 mm, que en melamina, con estructura y tapa de melamina de 18 mm. Contenedor agregable o extraíble, mueble auxiliar y mueble dorsal a doble cara con estructura de melamina de espesor 18mm. Separadores disponibles , en melamina o revestido en tela , de 18 mm de grosor, con panel de 30 mm de grosor que absorbe el sonido o de 4 mm de espesor en metacrilato con posibilidad de tener la versión perfilada de aluminio anodizada para la en tejido y metacrilato. Cajas de le librería con laterales, base, parte superior, tapa y laterales en acabado de 18 mm de grosor. Puertas de melamina de 18 mm de grosor, vidrio templado de color o grabados de 4 mm y de 5 mm de grosor para el vidrio de color "humo".

Plateaux bureau, tables, retours et extensions en mélamine 18 mm d'épaisseur chant ABS arrondis de 2 mm assortis. En option trappes accès toute longueur en mélamine épaisseur 18mm ou en aluminium. Plateaux bureau, tables, retours et extensions sont disponibles aussi en verre trempé retrolaqué. Pied latéral pour plateaux travail simples ou doubles, en tube d'acier, section 60x30 mm, épaisseur 2 mm, vernis avec poudres époxydes finition mate, disponibles en trois typologies : arche, anneau, chevalet. Caisson métalliques en tôle d'acier de 1 mm d'épaisseur avec profils de renfort 2 mm d'épaisseur, revêtement époxy, finition mate, ou en version mélamine avec structure top et façade en épaisseur 18mm. Meuble agrégation ou rangement extractible, meuble desserte ou dorsal en structure mélamine épaisseur 18mm. Ecrans disponibles en finition mélamine ou revêtus en tissu épaisseur 18mm, acoustiques épaisseur 30mm, ou en méthacrylate épaisseur 4mm. Variante en tissu ou méthacrylate disponible avec cadre an aluminium anodisé.





La collezione MODULAR garantisce ottime soluzioni della gestione dello spazio in ufficio, grazie alla versatilità degli elementi e alle scrivanie, disponibili in varie finiture. Il sistema modulare soddisfa le esigenze che nascono negli uffici moderni, creando un ambiente di lavoro piacevolmente razionale, creativo ed armonioso al tempo stesso.

MODULAR collection allows top-notch solutions of office space management thanks to the complete versatility of its elements and to the desks available in different finishings. The flexible system meets every requirement of modern offices, creating a pleasantly rational, creative and harmonious work environment.

La gamme MODULAR permet des solutions excellentes pour la gestion de l'espace grâce à la complète polyvalence des éléments et les différentes finitions disponibles. La flexibilité du système répond à toute nécessité du bureau moderne, en créant un espace de travail aimablement rationnel, créatif et harmonieux au même temps.

La colección de MODULAR permite soluciones muy buenas de la dirección de espacio de oficina gracias al carácter polifacético completo de sus elementos y a los escritorios disponibles en fines diferentes. El sistema flexible encuentra cada exigencia de la oficina moderna, creando ambientes de trabajo agradablemente racionales, creativos y armoniosos.



veronnesi
authentic italian craftsmanship

MODULAR



Informazioni tecniche
 Technical features
 Informaciones técnicas
 Détails techniques

Piani di lavoro, terminali, raccordi, penisole e appendici in nobilitato 25 e 30 mm. Strutture in nobilitato 25 mm per fianchi, 18 mm per la traversa, o disponibili anche in metallo 4 differenti tipologie, gambe a cavalletto fisse e posizionabili, gambe fisse ad L, gambe fisse "K" e gambe a "T" posizionabili in altezza. Paretine con pannelli in nobilitato spessore 30 mm, ed eventuali parti superiori in vetro temprato con cornice in alluminio, profilo superiore orizzontale in alluminio e laterali verticali con cremagliera a tutta altezza per staffe di sostegno per piani di lavoro, top reception e mensole. Cassettiere sospese, su ruote e portanti, in nobilitato 18 mm per struttura, frontali e top. Librerie in nobilitato 18 mm per struttura, schienale e top, 25 mm per ripiani. Ante battenti in nobilitato 18 mm, disponibili anche in vetro fumé temprato 5 mm e in vetro satinato 4 mm con profilo in alluminio.

Desktops, terminals, linking tops, peninsulas and extensions in 25 mm and 30 mm thick melamine. Structures diversified in 25 mm thick melamine wooden legs, 18 mm thick modesty panels, "trestle" fixed and adjustable legs, "L" shaped fixed legs, "K" shaped fixed legs and "T" shaped adjustable legs. Partitions in 30 mm thick melamine, possible upper parts available in tempered glass with aluminium frame, aluminium higher horizontal profile and side vertical rack for worktop, reception top and shelves clasp. Pedestals diversified in suspended, on castors and supporting, in 18 mm thick melamine structure, frontals and top. Bookcases available in 18 mm thick melamine structure, back panel and top, 25 mm thick shelves. Double doors in 18 mm thick melamine, available also in 5 mm thick fume tempered glass and in 4 mm thick satin glass with aluminium frame.

Planos de trabajo, terminales, conexiones, penínsulas y apéndices en melamina 25 mms y 30 mms. Estructuras en melamina 25 mms para costados, 18 mms para el larguero, o disponibles también en metal 4 diferentes tipologías, patas de caballete fijas y posicionables, patas fijas en L, patas fijas "K" y patas en "T" posicionables en altura. Paredes con paneles en melamina grosor 30 mms, y eventuales partes superiores en vidrio templado con cornisa en aluminio, perfil superior horizontal en aluminio y laterales verticales con cremallera de toda altura para estribos de soporte de planos de trabajo, encimera recepción y estantes. Cajoneras suspendidas, sobre ruedas y portantes, en melamina 18 mms para estructura, frentes y encimera. Librerías en melamina 18 mms para estructura, trasera y encimera, 25 mms para estantes. Puertas batientes en melamina 18 mms, disponibles también en vidrio fumé templado 5 mms y en vidrio satinado 4 mms con perfil en aluminio.

Plateaux de travail, retours et extensions en mélaminé ép. 25 ou 30 mm. Structures pieds panneaux en mélaminé ép. 25 mm et vdf ép. 18 mm, pieds métal en 4 typologies, pieds chevalet en «A» fixes et réglables, pieds en «L» fixes, pieds «K» fixes, pieds en «T» réglables. Cloisons, en mélaminé ép. 30 mm, avec possibilité de partie supérieure en verre cadre en aluminium, profil supérieur en aluminium, profils crémaillères latéraux toute hauteur pour supports plans de travail, top réception et tablettes. Caissons suspendus, sur roulettes et porteurs, corps et façades en mélaminé ép. 18 mm. Armoires en mélaminé corps et dos ép. 18 mm, tablettes ép. 25 mm, top de finition en mélaminé ép. 18 mm. Portes battantes en mélaminé ép. 18 mm, ou en verre fumé ép 5 mm sans encadrement, ou en verre trempé dépoli 4 mm avec cadre aluminium.











OFFICE-HUB è una collezione di elementi d'arredo operativo. Un sistema in due tipologie, una su struttura integrata in metallo l'altra su struttura pannellata, ambedue utilizzabili in base alle esigenze tecnico-estetiche dell'utilizzatore. La maggiore peculiarità di questa collezione è quella di interagire con la collezione semidirezionale Kamos Plus: un enorme potenziale dall'imbattibile rapporto qualità/prezzo perfino per gli uffici open space.

OFFICE-HUB is a collection of operative office furniture. A system in two types: a metal integrated and a paneled structure, both usable according to technical and aesthetic requirements of the user. The major feature of this collection is to interact with the semi-executive Kamos Plus collection: a huge potential and uncomparable quality / price ratio even for open-plan offices. OFFICE-HUB est un ensemble d'éléments

d'aménagement opératif, Un système sur deux structures, en pieds métalliques et en pieds panneaux. Les deux utilisables en relation des exigences opératives et esthétiques. La particularité principale de cette collection est d'interagir avec la collection Kamos semi-directionnel Kamos Plus: un énorme rapport qualité / prix même pour les grands bureaux.

OFFICE-HUB es un conjunto operativo de elementos decorativos. Un sistema en dos tipologías, la primera sobre una estructura integrada en metal y la otra sobre una estructura panelada, ambas utilizables en base a las exigencias operativas y estéticas del usuario. La peculiaridad pincipal de esta colección es aquella de relacionarse con la colección semidirectiva Kamos Plus: un enorme potencial con una insuperable relación calidad-precio incluso en los despachos open space.



veronnesi
authentic italian craftsmanship

OFFICE-HUB















Informazioni tecniche
Technical features
Informaciones técnicas
Détails techniques

Piani scrivania lineari e sagomati, piani appendice, piani tavoli riunione, piani terminali, raccordi e fianchi scrivania in nobilitato melaminico spessore 25 mm. Gambe metalliche ad altezza fissa in versione terminale ed intermedia con fusto centrato per workstation e piani scrivania di profondità 60 e 80 cm. Basamento in tubolare di acciaio per tavoli riunione di spessore 2 mm con dimensioni 70x20 mm. Traverse strutturali e gonne frontali delle scrivanie in nobilitato melaminico spessore 18 mm. Cassettiera sospesa compresa di top e frontali in nobilitato melaminico spessore 18 mm. Contenitori aggregabili in nobilitato melaminico spessore 18 mm. Moduli banconi lineari ed angolari completabili con scrivanie o librerie basse, in nobilitato melaminico, schienale spessore 18 mm, top e fianchi spessore 25 mm. Schermo paretina in metacrilato spessore 4 mm.

Linear and shaped melamine desktops, extension tops, meeting table tops, linking angles, paneled legs in 25 mm thick. Fixed height metal legs in ending and intermediate version with centered leg for workstations and desktops depth 60 and 80 cm. 2 mm thick steel 70x20 mm base leg. Melamine modesty panels 18 mm thick. Units to be assembled in 18 mm thick melamine. Linear and angle melamine counters to be integrated with desks or low bookcases with 18 mm thick back panel and 25 mm thick sides and top. Methacrylate screens 4 mm thick.

Tapas de mesas lineales y perfiladas, de mesas de reuniones, extensiones, superficies finales, conexiones; costados y mesas de reuniones, todos en melamina de espesor 25 mm. Patas metálicas finales e intermedia también disponibles en metal con altura fija con tallo centrado para estaciones de trabajo y mesas de trabajo de 60 y 80 cm de profundidad. Base en tubular de acero de 2 mm de espesor con dimensiones 70x20 mm para las mesas de reunión. Barras estructurales y faldones frontales en melamina de 18 mm de grosor. Cajoneras suspendidas con tapas y frontales incluidos en melamina de 18 mm de grosor. Contenedores agregables en melamina de 18 mm de grosor. Módulos contador lineales y angulares completables con escritorios y libreros bajos en melamina con respaldo de 18 mm de grosor, tapa y costados 25 mm de grosor. Separador en metacrilato de espesor 4 mm.

Plateaux bureau linéaires et façonnés, plateaux retours, plateaux tables de réunion, angles de jonction et pieds panneau en mélamine épaisseur 25 mm. Pieds métalliques à hauteur fixe en version terminale et intermédiaire avec structure verticale centrée pour bureaux compacts et plateaux bureau en profondeur 60 et 80 cm. Base en tubulaire d'acier 2 mm d'épaisseur avec dimensions 70x20 mm. Voiles de fond en mélamine épaisseur 18 mm. Meubles agrégation en mélamine épaisseur 18 mm. Modules comptoir linéaire et angulaires à intégrer avec bureaux ou armoires basses avec dos en mélamine épaisseur 18 mm et étagères en mélamine épaisseur 25 mm. Ecrans en méthacrylate épaisseur 4 mm.

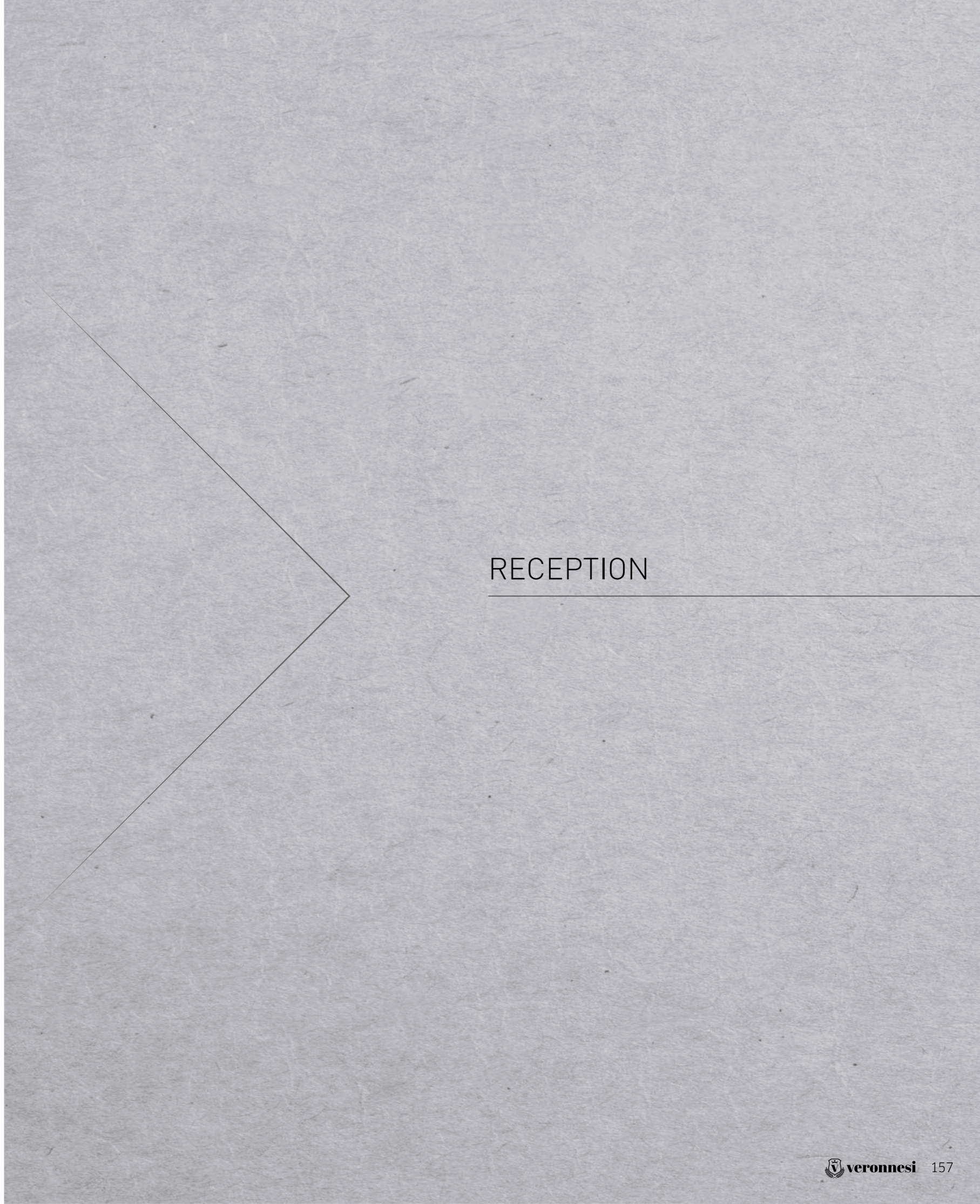

RECEPTION

E' l'amore per il colore che ha permesso di ispirare, progettare e realizzare gli ambienti. Una gamma colori pressoché infinita per questo modello, creato per soddisfare il desiderio anche del cliente più esigente.

It's the love for the colour which has inspired us to create and build this amazing office furniture. This model is available in almost an unlimited range of colors, created to satisfy the tastes of every customer.

Es nuestro amor por el color que nos ha permitido inspirar, proyectar y realizar estos muebles de oficina. El modelo ofrece una gama de colores casi infinita, para satisfacer los deseos de los clientes más exigentes.

L'amour pour la couleur, qui nous a permis de nous inspirer, projeter et réaliser les bureaux que vous allez voir. Une gamme de coloris presque infinie pour ce modèle, crée pour satisfaire même les désirs des clients les plus exigeants.



veronnesi
authentic italian craftsmanship

SENECA





Informazioni tecniche
 Technical features
 Informaciones técnicas
 Détails techniques

Top e fasce frontali in agglomerato di legno spessore 20 mm, placcato in laminato plastico alta resistenza 10/10 disponibile in 93 colori, bordo perimetrale in ABS, disponibile anche nella versione in vetro temprato retro verniciato in tre colori, spessore 10 mm, e melaminico 3 colori. Strutture fianchi laterali e angoli in nobilitato 38 mm, bordo ABS, pannello verticale strutturale in nobilitato 18 mm. Piani di lavoro in nobilitato 18 mm, bordo ABS con coppia travi metalliche di sostegno, fissate ai fianchi o ai contenitori laterali, modulo altezza scrivania per colloquio. Cassettiere e contenitori in nobilitato 18 mm per struttura, frontali e top.

Top and frontal bands in chipboard 20 mm thick, high resistance 10/10 plastic laminate plated in 93 colours, ABS outer edge; available also in 3 colours varnished tempered glass 10 mm thick and 3 melamine colours. Structures diversified in 38 mm thick side panels and angles, ABS outer edge, 18 mm thick structural frontal panel. Worktops in 18 mm thick melamine, ABS outer edge and sustaining set of beams, fixed to side panels or supporting containers, colloquy module at same desk's height. Pedestals and containers available with 18 mm thick melamine structure, frontals and top.

Encimeras y bandas frontales en aglomerado de madera grosor 20 mms, placado en laminado plástico de alta resistencia 10/10 disponible en 93 colores, canto perimetral en ABS, disponible también en la versión en vidrio templado retro barnizado en tres colores, grosor 10 mms, y melamina 3 colores. Estructuras costados laterales y ángulos en melamina 38 mms, canto ABS, panel vertical estructural en melamina 18 mms. Planos de trabajo en melamina 18 mms, canto ABS con par de vigas metálicas de soporte, sujetadas a los costados o a los contenedores laterales, módulo altura escritorio para entrevistas. Cajoneras y contenedores en melamina 18 mms para estructura, frentes y encimera.

Top et bandes de façade en aggloméré bois ép. 20 mm, stratifié haute résistance 10/10 disponibles en 93 coloris, chants en abs ou en verre trempé retro-laqué en 3 coloris ép. 10 mm, ou en version mélaminé ép. 18 mm 3 coloris. Structures côtés latéraux et angles en mélaminé ép. 38 mm, chants abs, panneau de façade interne structurel en mélaminé ép. 18 mm. Plateaux de travail, en mélaminé ép. 18 mm, avec paire de poutres métalliques fixées aux côtés ou aux caissons latéraux, modules PMR. Caissons et meubles en mélaminé 18 mm pour corps, façades et top.







RECEPTION
ALTRE LINEE

RECEPTION KAMOS pure

La reception Kamos Pure e i tavoli attesa sono adatti ad arredare anche gli spazi comuni, biglietto da visita di un moderno ambiente lavorativo.

The Kamos Pure reception Counter and the coffee tables are also suitable for furnishing common areas, a business card for a modern work environment.

Le comptoir réception Kamos Pure et les tables basses conviennent également pour fournir des espaces communs, une carte de visite pour un environnement de travail moderne.

El mostrador Kamos Pure y las mesas de centro son adecuados también en la decoración de espacios comunes, tarjeta de presentación de un lugar de trabajo moderno.



RECEPTION

La reception, il primo impatto sull'ufficio. È in questo luogo che avviene la maggior parte delle interazioni fra i membri dello staff di un'azienda e coloro che provengono dal mondo esterno ad essa. Renderla accogliente e allo stesso tempo al passo con i tempi è lo scopo di Vista Essence.

The reception counter is the first impact on the office. It is in this place that most interactions occur between the company and the outside world. Vista Essence goal is to make it welcoming and to stay in step with the times.

La recepción, la primera imagen de la oficina. Aquí es donde se suceden la mayoría de las interacciones entre los miembros del personal de una compañía y aquellos que provienen del mundo exterior. Lograr que sea acogedor y, al mismo tiempo, acorde con los tiempos es el objetivo de Vista Essence.

La banque accueil, le premier impact sur le bureau. C'est dans ce lieu que la plupart des interactions se produisent entre l'entreprise et le monde extérieur. La rendre accueillante et moderne est l'objectif de Vista Essence.



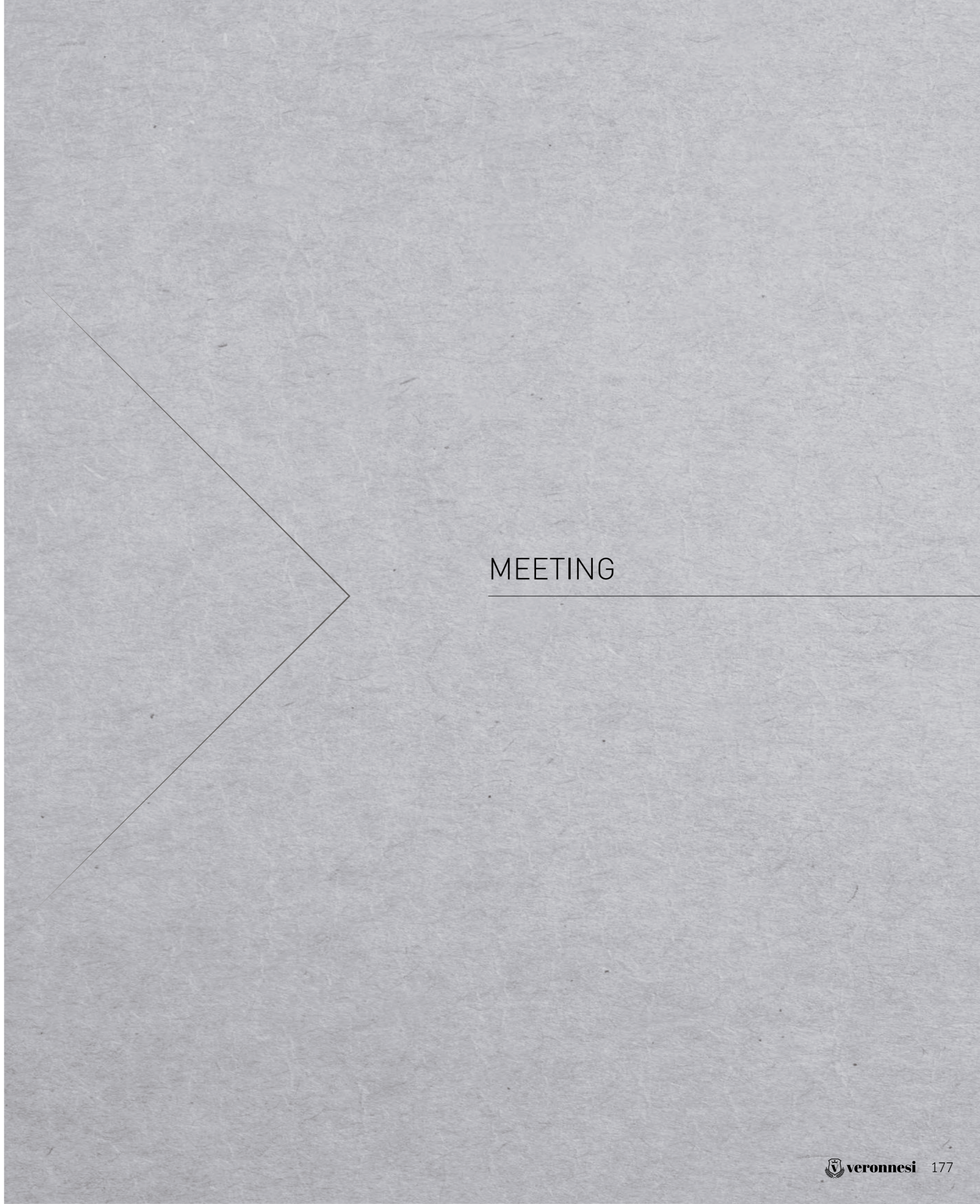

MEETING



NEXUS







AGORÀ



CLASS



DESKONO



CASTLE OFFICE





NEWDAY



MODULAR



OFFICE-HUB





PARETI
WALLS

WALL 1 Parete Monolitica è la parete per organizzare e razionalizzare lo spazio, mantenendo tuttavia la facoltà di un contatto visivo con l'esterno. E' un sistema ben progettato che combina la praticità d'uso dei profilati in alluminio con dei pannelli vetrati stratificati con pellicola trasparente o satinata attraverso diversi sistemi di fissaggio. Attraverso pellicole riportate è possibile gestire l'estetica della parete con la massima personalizzazione. La Parete WALL 1 Monolitica prevede anche l'integrazione con boiserie modulari ed è facilmente integrabile con idonei sistemi alle altre Pareti Newform Ufficio, la Parete WALL 2 Divisoria e Attrezzata. WALL 1 è la parete di qualità, trasparente a ragion veduta.

WALL 1 Frameless Glass Wall is a solution to organize and rationalize space while enabling a visual contact with the outside world. It's a practical solution that uses aluminium profiles with glass panels stratified with a transparent or satin film using different fixing systems. Using films enables to adapt different esthetical needs with a high personification of the environment. WALL 1 glass wall is thought to integrate modular boiserie and can join WALL 2 partition wall and storage wall Newform Ufficio solutions. WALL 1 is the quality wall, therefore transparent.

La pared monolítica WALL 1 es una pared para organizar y racionalizar el espacio, haciendo posible la visibilidad del exterior. Es un sistema cuyo diseño combina la facilidad de uso de perfiles de aluminio con paneles de vidrio laminado con una película transparente o satinada a través de diferentes sistemas de fijación. A través de la película indicada es posible personalizar la estética de la pared. La pared monolítica WALL 1 también nos permite integrar la boiserie modular y se combina fácilmente con los demás sistemas de paredes de Newform Ufficio, la pared WALL 2 Divisoria y el tabique armario. WALL 1 es una pared de calidad, transparente para poder ver a través de ella.

WALL 1 Cloisons vitrée bord à bord, pour organiser et rationaliser les espaces, sans empêcher le contact visuel avec l'externe. Un système bien conçu, alliant la praticité d'utilisation des profilés en aluminium avec les panneaux vitrés stratifié avec film transparent ou satiné pour différents systèmes de fixations. A l'aide de film pour vitrophanie, on peut personnaliser l'esthétique de la cloison. La cloison WALL 1 vitrée bord à bord est associables avec boiserie modulaires et intégrables avec les prévues systèmes, aux autres gammes cloisons Newform Ufficio, cloisons WALL 2 amovible et armoires cloisons. WALL 1 est la cloison de qualité, transparent à bon escient.



veronnesi
authentic italian craftsmanship

WALL 1





Informazioni tecniche
Technical features
Informaciones técnicas
Détails techniques

Profili scatolati a pavimento, soffitto e di partenza/arrivo a parete in alluminio estruso 45x45 mm. Vetro stratificato 5+5 con pellicola trasparente oppure satinata nella versione standard e acustico. Porte a battente o scorrevoli, singole o doppie, in vetro temprato a filo lucido da 10 mm. Giunzione verticale tra vetri in profilo ad H in policarbonato. Angoli fissi a 90° a due vie in policarbonato, in profilo di alluminio estruso, a due e tre vie, oppure ad angolo variabile in tubolare di alluminio estruso.

Extruded 45x45 mm aluminium floor, ceiling, starting and closing profiles. Stratified glass 5+5 with transparent film or satin in standard or acoustic version. Sliding or hinged doors, single or double, in tempered glass 10 mm. Vertical junction among glasses in polycarbonate H profile. Polycarbonate two ways 90° fixed angles, in extruded aluminium profile, two or three ways or in varying angle in tubular extruded aluminium.

Perfiles moldeados a suelo y techo con salida/llegada a pared en aluminio extruido de 45x45 mms. El vidrio laminado 5 + 5 con una película transparente o bien satinada en versión estándar y acústico. Las puertas batientes o correderas, simples o dobles, en vidrio templado con bordes pulidos de 10 mms. La unión vertical entre los vidrios es en un perfil H de policarbonato. Ángulos fijos de 90° bidireccionales de policarbonato, con perfil de aluminio extruido, de dos y de tres vías, o bien ángulos variables en tubo de aluminio extruido.

Profils sol, plafond départ/final en aluminium extrudé 45x45 mm, Verre stratifié 5+5 avec film transparent ou satiné, version standard ou acoustique. Portes battantes et coulissantes, simples, doubles, en verre trempé 10 mm. Jonction verticale entre les verres en polycarbonate forme de H, Angles fixes à 90° 2 chemins en polycarbonate, en profilé d'aluminium extrudé, 2 ou 3 chemins, angle variable en tubulaire d'aluminium extrudé.





La Parete Divisoria WALL 2 si distingue tra tutte le altre presenti sul mercato per le sue innovative caratteristiche di facilità e rapidità di montaggio e soprattutto per la possibilità di non essere obbligati a seguire la monotona modularità dei pannelli tutti orizzontali o tutti verticali, ottenendo dei veri e propri mosaici a proprio piacimento. Il montaggio dei pannelli avviene sorprendentemente senza viti, tramite un sistema brevettato di molle in acciaio armonico che si vanno ad agganciare alla struttura metallica ed ai pannelli, sia quelli legno che quelli in vetro con telaio di alluminio; quest'ultimo permette l'alloggiamento sia del vetro singolo che del vetro doppio. Tra l'altro la Parete Divisoria WALL 2 può fare a meno del modulo di partenza e dello zoccolo, disponibile ma non indispensabile; il sistema permette anche una semplice gestione di operazioni necessarie quali passaggio cavi e ispezione. La Parete Divisoria WALL 2 può facilmente coesistere con la Parete Attrezzata e quella monolitica attraverso opportuni sistemi di aggancio.

WALL 2 Partition Wall distinguishes itself from other available partitions solutions for its easiness and quickness assemblage but also for the modularity of its panels that can be horizontally and vertically mixed up in order to create personalized mosaic works. Panels assemblage is done without using screws but a patented system of steel springs hanging to the metal structure and panels, to both wooden and glass framed ones; the latter can hook both the single and double glass doors. WALL 2 Partition Wall can avoid the starting module and the plinth, available but not essential; the system, furthermore, enables an easy cable management and inspection. WALL 2 Partition Wall can easily connect to Storage Wall and the Frameless Glass one through specific hooking systems.

La mampara de oficina WALL 2 se destaca entre todos los demás en el mercado por sus características innovadoras, no solamente por la facilidad y rapidez de montaje, sino sobre todo por la posibilidad de no estar obligado a seguir la modularidad monótona de los paneles todos verticales o todos horizontales, obteniendo mosaicos reales a voluntad. El montaje de los paneles es sorprendentemente fácil sin tornillos, por medio de un sistema patentado de muelles de acero armónicos que se conectan a la estructura metálica y a los paneles, tanto a los de madera como a los de vidrio con marco de aluminio; este último permite el alojamiento tanto del vidrio individual como del vidrio doble. Entre otras cosas, la pared divisoria WALL 2 puede prescindir de módulo inicial y del zócalo, disponible pero no indispensable; el sistema permite, entre otras cosas, una simple operación para pasar los cables. La mampara de oficina WALL 2 puede fácilmente coexistir con el tabique armario y la monolítica a través de un sistema adecuado de enganches.

La cloison amovible WALL 2 se différencie entre les différentes propositions du marché pour les novateurs caractéristiques, pas uniquement pour la simplicité et facilité d'assemblage, mais surtout pour sortir de la monotonie des modules tous à l'horizontale et à la verticale, pour des vrais et propres mosaïques au goût personnelle. La fixation des panneaux est avec surprise sans vis, par un système brevetés de ressorts en acier harmonique, pour liaison de l'ossature métallique avec les panneaux, les mêmes pour les panneaux en mélamine ou verre avec châssis en aluminium. Ce dernier permet la pose d'un verre simple ou double. On peut éviter sur WALL 2 l'utilisation du module départ et de la plinthe, disponible mais pas indispensable. Le système permet en plus une facile gestion des opérations d'inspection et passage des câbles. La cloison amovible WALL 2 peut se mixer avec l'armoire cloison et la vitrée bord à bord par opportunes systèmes de fixations.



veronnesi
authentic italian craftsmanship

WALL 2





KSEA
LAWYERS FROM 1903



Informazioni tecniche
Technical features
Informaciones técnicas
Détails techniques

Struttura non a vista composta da montanti in tubolare di acciaio da 60x25 mm collegati da traverse in lamiera di acciaio piegata a C da 60x22 mm, profili a pavimento, soffitto e di partenza/ arrivo in alluminio estruso. Pannellature cieche in nobilitato da 18 mm e in vetro temprato da 4 mm, doppio o singolo, con profilo perimetrale in alluminio estruso. I pannelli sono fissati alla struttura con sistema brevettato, composto da clip in acciaio armonico inserite nelle asole del montante e nella fresata/cava perimetrale dei pannelli. Porte a battente o scorrevoli, singole o doppie, in tamburato da 40 mm rivestito in laminato plastico, oppure in vetro temprato a filo lucido da 10 mm. Angolo fisso a 90° oppure ad angolo variabile in tubolare di alluminio estruso.

Hidden structure made up of tubular steel uprights 60x25 mm connected by C shaped sheet steel 60x22 mm, floor, ceiling, starting and closing profiles in extruded aluminium. Panels 18 mm thick and tempered glass 4 mm, double or single, with extruded aluminium profile. Panels are fixed to the structure with a patented system made up of steel clips to be inserted into the uprights slots or perimeter panel milling. Hinged or sliding doors, single or double, in 40 mm tambour plastic laminate coated or in tempered glass 10 mm. Fixed or vary 90° angle in extruded aluminium tubular.

Estructura oculta compuesta de montantes tubulares de acero de 60x25 mms. conectados por travesaños de chapa de acero doblada en C de 60x22 mms, perfiles a suelo y techo con salida/ llegada a pared en aluminio extruido. Paneles ciegos en melamina de 18 mms y vidrio templado de 4 mms, simple o doble, con perfil perimetral de aluminio extruido. Los paneles se fijan a la estructura con un sistema patentado, compuesto de clips de acero insertados en las ranuras del montante y en la ranura perimetral de los paneles. Las puertas batientes o correderas, simples o dobles, en panel de 40 mms revestido de laminado plástico o de vidrio templado con bordes pulidos de 10 mms. Ángulo fijo de 90° o bien ángulo variable en tubo de aluminio extruido.

Structure cachée composée par montant en tubulaire d'acier section 60x25 mm, liés par traverses en tôle d'acier pliées en forme de C 60x22 mm, profils pour les sols, plafond et départ/ final en aluminium extrudé. Panneaux pleins en mélamine 18 mm et en verre trempé 4 mm, double ou unique, avec profil à l'entour en aluminium extrudé. Les panneaux sont fixés à la structure par un système breveté, avec des ressorts en acier harmonique insérés dans les feintes du montant et dans la rainure à l'entour des panneaux. Portes battantes et coulissantes, singles et doubles, en panneau alvéolaire 40 mm, revêtu stratifié, ou en verre trempé 10 mm. Angle fixe 90° ou angle variable en tubulaire d'aluminium extrudé.





La parete WALL 2 Attrezzata è una proposta concreta per chi ha necessità di separare ambienti sfruttando la separazione quale contenimento al tempo stesso; è un sistema solido, ben congegnato, realizzato con componenti di design e indubbia qualità, come ad esempio la maniglia che include al suo interno la serratura. La Parete WALL 2 Attrezzata permette una sobria personalizzazione utilizzando moduli a giorno che la rendono ben distinguibile tra tutta l'offerta presente sul mercato, interrompendo la monotonia della ante. L'accesso agli ambienti creati è garantito da porte di varia natura, anche a tutt'altezza. La Parete WALL 2 Attrezzata si presta ad essere combinata attraverso apposite connessioni con le altre Pareti Newform Ufficio, la Parete WALL 2 Divisoria e la Parete WALL 1.

WALL 2 Storage is a solution suitable for whom in need to separate environments while using containing solutions; it's a solid, practical solution with a high quality design components like, for example, the handle containing the lock. WALL 2 Storage enables a solid personalization of the solution like no one else could grant at the moment by stopping monotony of modules by assembled side by side. Access to the different created environments is granted with different doors solutions, even at the same modules height. WALL 2 Partiton Wall can be easily combined to the other two Newform Ufficio partitions solutions, WALL 2 Partition Wall and WALL 1 Frameless Glass Wall.

El tabique armario WALL 2 es una propuesta concreta para aquellos que necesitan separar ambientes disfrutando la separación al mismo tiempo; es un sistema sólido y bien diseñado, realizado con componentes de diseño y de indudable calidad, como por ejemplo el tirador que incluye en su interior la cerradura. El tabique armario WALL 2 permite una sobria personalización mediante módulos abiertos que hacen que sea fácilmente distinguible de cualquier otra oferta en el mercado, interrumpiendo la monotonía de las puertas. El acceso a los ambientes creados está garantizado por puertas de diversa naturaleza, de todas las alturas.

El tabique armario WALL 2 se puede combinar a través de conexiones especiales con las paredes de Newform Ufficio, la pared divisoria WALL 2 y la pared WALL 1. L'armoire cloison WALL 2 est une proposition concrète pour les nécessités de séparation des espaces, séparation et rangement au même temps; un système solide, bien développé, réalisé par éléments de design et qualité, comme la poignée intégrant la serrure. L'armoire cloison WALL 2 permet une sobre personnalisation avec le système modules ouverts pour se distinguer des autres offres présentes sur le marché, avec l'interruption de la monotonie des portes en série. L'accès aux espaces est garanti par portes de différentes typologies, même à toute hauteur. L'armoire cloison WALL 2 peut être combinée avec les nécessaires connexions, avec les autres cloisons Newform Ufficio, la cloison K2 amovibles et la cloison WALL 1.



veronnesi
authentic italian craftsmanship

WALL 2 ATTREZZATA





Informazioni tecniche
Technical features
Informaciones técnicas
Détails techniques

Struttura con fianchi collegati da ripiani strutturali in nobilitato da 25 mm, ripiani posizionabili in nobilitato da 25 mm oppure il lamiera di acciaio predisposti per cartelle sospese. Schienali e pannelli di tamponamento in nobilitato da 18 mm. Ante in nobilitato da 18 mm, in vetro temprato da 5 mm con effetto sfumatura di grigio, in vetro temprato da 5 mm acidato con cornice perimetrale in profilo di alluminio estruso. Porte a battente, singole o doppie, in tamburato da 40 mm rivestito in laminato plastico, oppure in vetro temprato a filo lucido da 10 mm. Angoli fissi a due, tre e quattro vie tra parete Attrezzata/Attrezzata e parete Attrezzata/ Divisoria.

Structure made up of sides connected with structural shelves 25 mm thick, adjustable shelves 25 mm thick or metal sheet ones arranged for hanging folders. Back panels and closing panels melamine 18 mm thick. Melamine 18 mm doors, tempered glass 5 mm with smoked grey effect or tempered acid glass 5 mm with aluminium frame. Hinged doors, single or double, in 40 mm tambour plastic laminate coated or in tempered glass 10 mm thick. Fixed angles two, three and four ways between two storage walls or between one storage and one partition wall.

Estructura con laterales conectados por estantes estructurales en 25 mms, estantes ajustables en melamina de 25 mms o en lámina de acero preparada para carpetas colgantes. Trasera y paneles de cierre en melamina de 18 mms. Puertas de melamina de 18 mms, vidrio templado de 5 mms. con efecto gris, vidrio ácido templado de 5 mms. con marco perimetral en perfil de aluminio extruido. Puertas batientes, simples o dobles, en panel de 40 mms revestido de laminado plástico o de vidrio templado con bordes pulidos de 10 mms. Ángulos fijos de dos, tres y cuatro vías entre la pared Tabique armario/Tabique armario y pared Tabique armario/Divisoria.

Structure avec côtés liés par tablettes structurelles en mélamine 25 mm, tablettes amovibles en mélamine 25 mm ou en tôle d'acier pour d.s. Dos et panneaux fileurs en mélamine 18 mm. Portes en mélamine 18 mm, en verre trempé 5 mm fumé, en verre trempé 5 mm dépoli avec cadre en profil d'aluminium extrudé. Porte battantes, simples et doubles, en panneau alvéolaire 40 mm, revêtu stratifié, ou en verre trempé 10 mm. Angles fixes deux, trois ou 4 chemins entre armoire cloison/armoire cloison et armoire cloison/ cloison amovible.









TECNICHE
TECHNICAL

P. 60

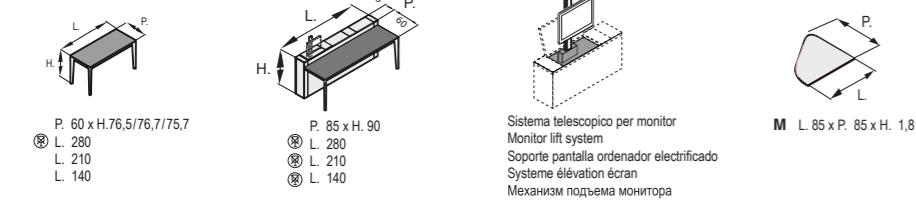

P. 100

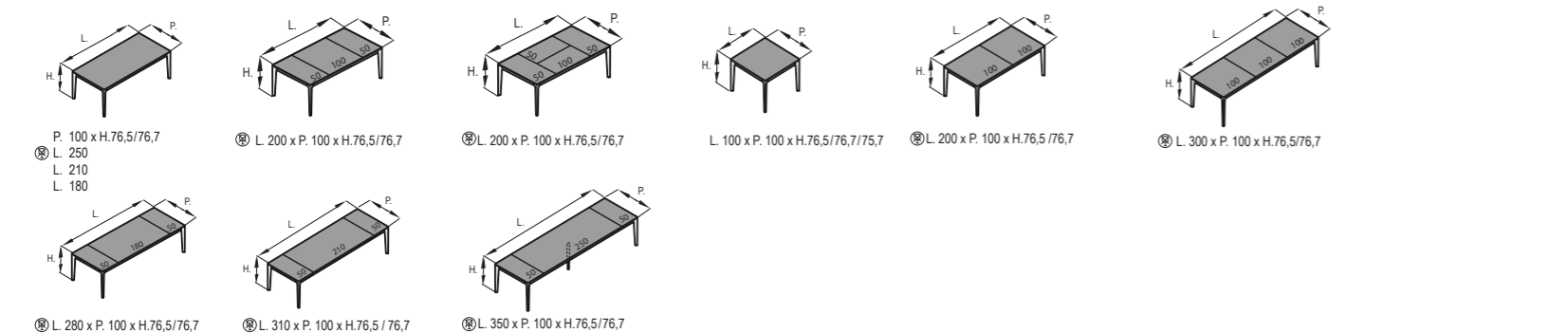

P. 120

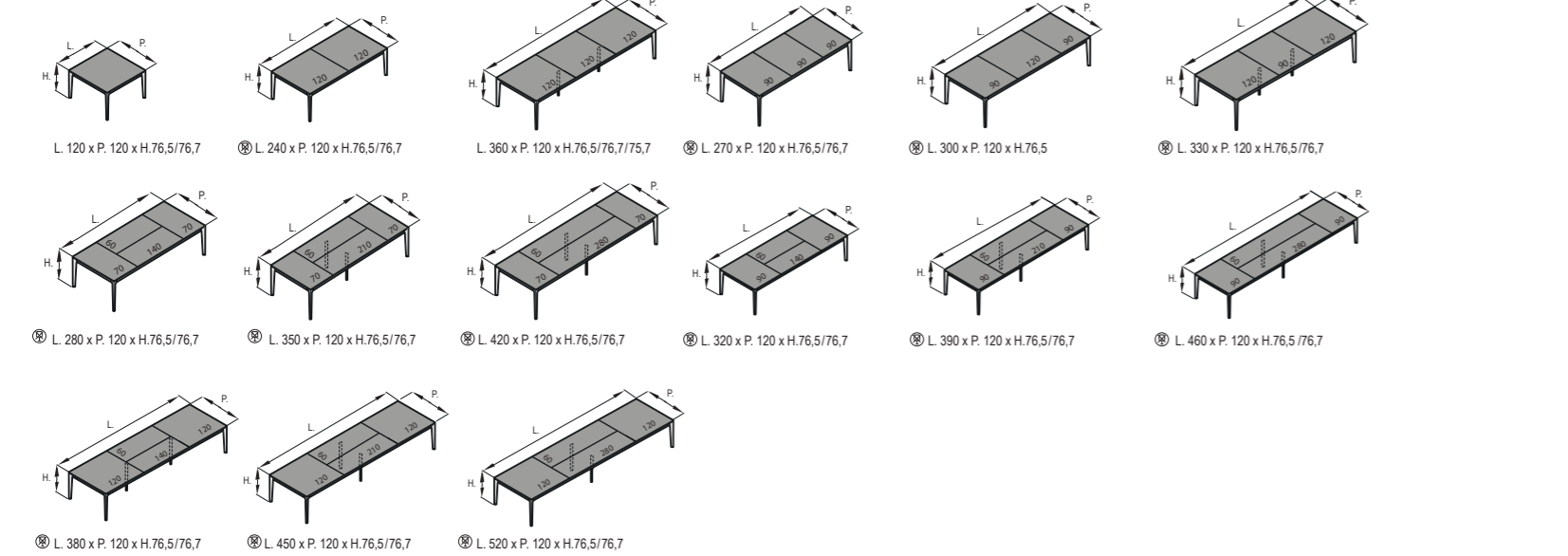

P. 140

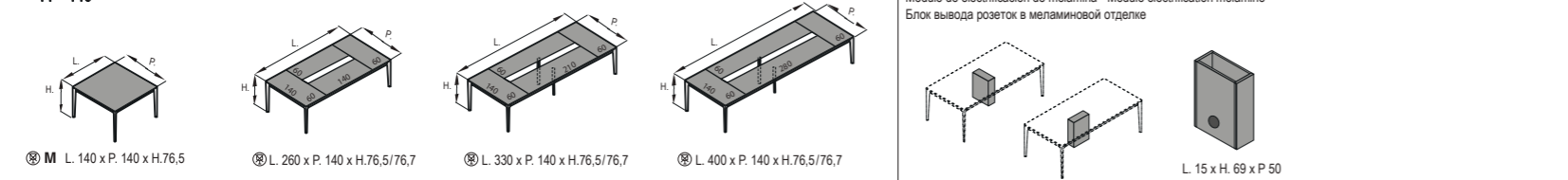

P. 160



P. 200

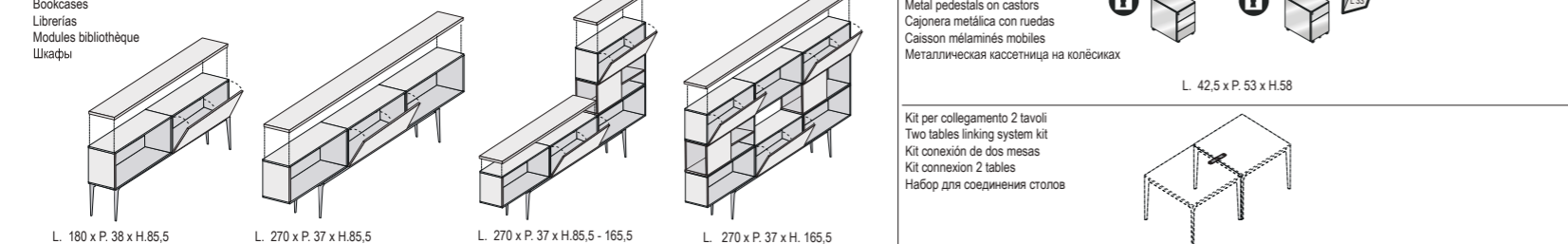

L. = Lunghezza - Width - Anchura - Longueur - Длина
 P. = Profondità - Depth - Profundidad - Profondeur - Глубина
 H. = Altezza - Height - Altura - Hauteur - Высота

M : Disponibile solo melaminico - Only melamine - Sólo melamina - Seulement mélamine - Только меламин

⊗ Vetro non disponibile - Glass unavailable - Vidrio no disponible - Verre pas disponible - Стекло не предусмотрено

COLORI LAMINATO - LAMINATED COLORS - COLORES DE LAMINADO - COLORIS DE STRATIFIE' - ЦВЕТЫ ЛАМИНАТ

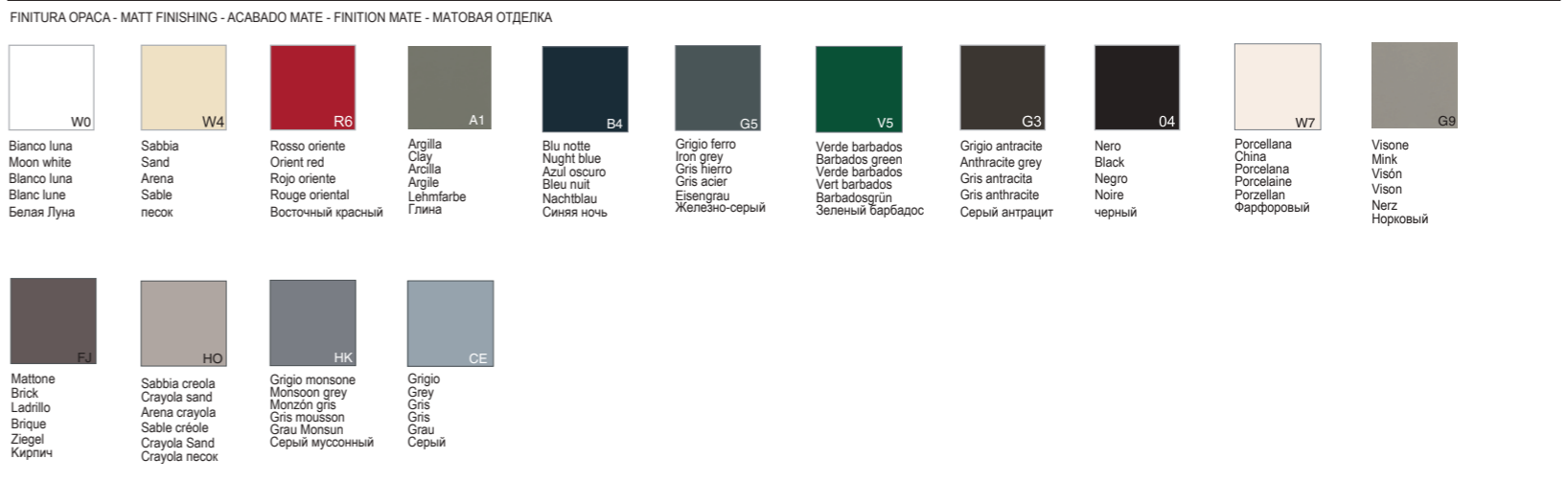
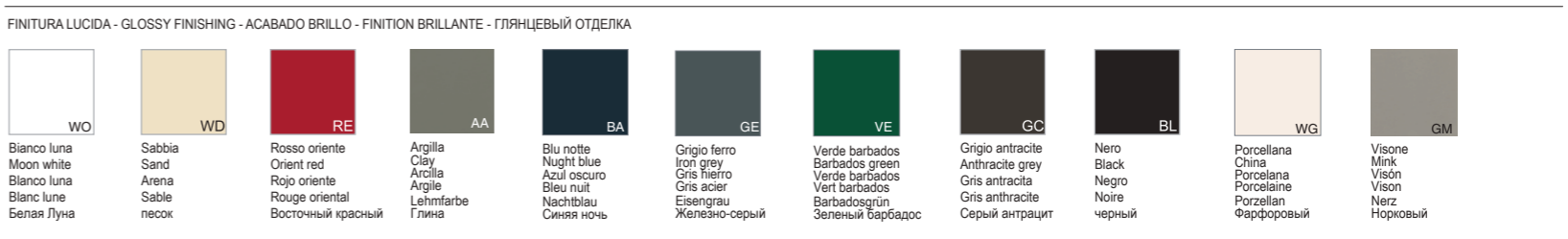

Cassa libreria melaminico - Melamine bookcase structure - Corps armore melaminee - Carcasa libreria melamina - Библиотека структура меламин

Struttura metallo - Metal structure - Estructura en metal - Structure en métal - металлический каркас
 Modesty panel metallo - Metal steel modesty panel - Faldón Metálico - oile de fond métallique - панель "modesty" металл
 Cassettiere metalliche - Metallic pedestals - Cajoneras metálicas - Caissons métalliques - металл ящик

L. 42,5 x P. 53 x H. 58

Kit per collegamento 2 tavoli
 Two tables linking system kit
 Kit conexión de dos mesas
 Kit connexion 2 tables
 Набор для соединения столов

Scrivanie piano legno
Writing desks with wooden top
Escritorios con tapa en madera
Bureaux avec plan en bois
Письменный стол с деревянной поверхностью

Scrivanie piano vetro
Writing desks with glass top
Escritorios con tapa en vidrio
Bureaux avec plan en verre
Письменный стол со стеклянной поверхностью

Penisole piano legno
Peninsulas with wooden top
Peninsulas con tapa en madera
Extensions avec plan en bois
Полуострова с деревянной поверхностью

Penisole piano vetro
Peninsulas with glass top
Peninsulas con tapa en vidrio
Extensions avec plan en verre
полуостров со стеклянной полкой

L. 100 x P. 60 x H. 73.5

Cassettiera su ruote
Chest of drawers on castors
Cajonera con ruedas
Casson sur roulettes
Кассетница на колесиках

Laccate - Lacquered - Lacado
Laque - Лакированы
L. 43 x H. 61 x P. 61

Melaminico - Melamine - Melamina
Melaminé - Меламин
L. 42 x H. 60 x P. 60

Scrivanie piano legno
Writing desks with wooden top
Escritorios con tapa en madera
Bureaux avec plan en bois
Письменный стол с деревянной поверхностью

Scrivanie piano vetro
Writing desks with glass top
Escritorios con tapa en vidrio
Bureaux avec plan en verre
Письменный стол со стеклянной поверхностью

Mobility panel
Papeles frontales
Voile de fond
Траверсы

Moblie di servizio
Service cabinet
Aparador
Мобильный модуль

L. 200 x P. 100 x H. 73.5 / **L. 230 x P. 100 x H. 73.5**

L. 200 L.187 x 33 x 1.9 / **L.230 L.217 x 33 x 1.9**

L.181.2 x 33 x 1.9 / **L.211.2 x 33 x 1.9**

L.158.8 x 33 x 1.9 / **L.188.8 x 33 x 1.9**

L.136.4 x 33 x 1.9 / **L.166.4 x 33 x 1.9**

Laccate - Lacquered - Lacado
Laque - Лакированы
L. 200 x P. 62.3 x H. 59.7

Melaminico - Melamine - Melamina
Melaminé - Меламин
L. 192 x P. 57.2 x H. 61.7

Tavoli riunione
Meeting tables
Mesas de reunion
Tables de reunion
Стол застольный

L. 120 x 120 x H.73.5 / **L. 240 x 120 x H. 77.8** / **L. 360 x 120 x H.73.5** / **L. 120 x 120 x H. 74**

Tavoli attesa
Waiting tables
Mesas de espera
Tables de attente
Стол ожидания

L. 120 x 60 x H. 36 / **L. 60 x 60 x H. 36**

Laccate - Lacquered - Lacado
Laque - Лакированы

Melaminico - Melamine - Melamina
Melaminé - Меламин

L.198 x 46 x 84,4 h / **L. 198 x 46 x 145,2 h** / **L.186 x 44 x 75,3 h** / **L. 186 x 44 x 137,1 h**

Ante libreria - Bookcase doors - Puertas libreria - Portes armoire
двери книжного шкафа
Plani di lavoro - Worktops - Tapas de trabajo
Plans de travail - Рабочая поверхность

Ante libreria - Bookcase doors
Puertas libreria - Portes armoire
двери книжного шкафа

Vetro verniciato
Varnished glass
Vidro pintado
Verre verni
Окрашенное стекло

RO Rosso
Red
Rouge
Красный

BI Bianco
White
Blanc
Белый

NE Nero
Black
Negro
Noir
Черный

NO Noce
Walnut
Nogal
Noyer
Орех

WE Wenge
Wenge
Wengue
Wengé
Венге

Scrivanie versione in legno - Desks wooden version
Escritorios versión madera - Bureaux pieds panneaux
Письменные столы в версии в дереве

Ante libreria - Bookcase doors
Puertas libreria - Portes armoire
двери книжного шкафа

NO Noce
Walnut
Nogal
Noyer
Орех

WE Wenge
Wenge
Wengue
Wengé
Венге

Gambe metalliche - Metallic legs
Patas metálicas
Pieds métallique - металлические ножки

BR Bronzo
Bronze
Bronce
Бронза

NE Nero
Black
Negro
Noir
Черный

Struttura cassa librerie - Bookcases structure - Estructura caja de librerias
Corps armoires - Структура каркаса книжных шкафов

Moblie di servizio e cassetiere - Service cabinet and chest of drawers on castors
Mueble de servicio y cajonera con ruedas - Meuble desserte et caissons
Служебные модули и кассетницы

Laccate - Lacquered - Lacado
Laque - Лакированы

Melaminico - Melamine - Melamina
Melaminé - Меламин

NE Nero
Black
Negro
Noir
Черный

AV Avorio
Ivory
Marfil
Ivoire
слоновая кость

Laminati finitura lucida - Glossy finish laminates - Laminados acabado brillo - Stratifiés finition brillante - Ламинаты в гляцевой отделке - **Laminati finitura opaca - Matt finish laminates - Laminados acabado mate - Stratifiés finition mate - Ламинаты в матовой отделке**

BL 04 Nero Black Negro Noir Черный	BA B4 Blu notte Night blue Azul oscuro Bleu nuit Синяя ночь	BB B5 Blu manto Mantle blue Azul manto Bleu manteau Синий Покров	BD B7 Lavanda Lavender Lavanda Lavande Лаванда	GA G1 Grigio medio Medium grey Gris medio Gris moyen Средне-серый	GB G2 Grigio scuro Dark grey Gris oscuro Gris foncé Темно-серый	GC G3 Grigio antracite Charcoal grey Gris antracita Gris anthracite Серый антрацит	GD G4 Grigio argento Silver grey Gris plata Gris argent Серебряно-серый	GE G5 Grigio ferro Iron grey Gris hierro Gris acier Железно-серый	MA M1 Caruba Carob Algarrobo Caroube Ореховое дерево	MB M2 Beige isabella Isabella beige Crema isabella Beige isabelle Бежевый изабелла	MC M3 Cioccolato Chocolate Chocolat Шоколадный	UA U5 Arancio Orange Naranja Orange Оранжевый
RC R4 Rosa viennese Viennese pink Viens Rose viennois венский розовый	RD R5 Rosso devil Devil red Rojo devil Rouge devil демонический красный	RE R6 Rosso oriente Orient red Rojo oriente Rouge oriental Красный восточный	RF R7 Aragosta Lobster Langosta Langouste Лангустовый	HA H2 Ciclamine Cyclamen Cyclamen Cyclamen Розово-лиловый	VC V3 Verdino Light green Verde claro Vert clair Зеленоватый	VE V5 Verde barbados Barbados green Verde barbados Vert barbados Зеленый барбадос	VF V6 Verde acido Acid green Verde acido Vert acide Зеленое яблоко	61 05 Bianco White Blanco Blanc Белый	WH W1 Bianco ghiaccio Ice white Blanco hielo Blanc cassé Ледово-белый	03 Alluminio Aluminum Aluminio Aluminium Алюминиевый		
WB W2 Bianco mandorla Almond white Blanco almendra Blanc amande Миндально-белый	WC W3 Avorio Ivory Marfil Ivoire слоновая кость	WD W4 Sabbia Sand Arena Sable Песочный	WL W5 Magnolia Magnolia Magnolia Magnolia Манголиевый	WF W6 Creta Clay Crede Argile Глиняный	WG W7 Porcellana China Porcellana Porcelaine Фарфоровый	YA Y1 Giallo pastello Pastel yellow Amarillo pastel Jaune pastel Пастельно-желтый	YB Y2 Giallo colorado Colorado yellow Amarillo colorado Jaune colorado Желтый колорадский	YE Y5 Giallo murano Murano yellow Amarillo murano Jaune murano Муранский желтый	YF Y6 Giallo gallo Gallo yellow Amarillo gallo Jaune gallo Галлийский желтый	YG Y7 Giallo altamira Altamira yellow Amarillo altamira Jaune altamira Аттамирский желтый		

Legno - Wood - Madera - Decor Bois - Дерево

80
Out line
Out line
Out line
Исходящая Линия

63
Noce barocco
Barocco walnut
Nogal barocco
Noyer baroque
Орех Барокко

56
Larice montano
Montano larch
Alerce montano
Meliza montano
Лиственница Монтано

We
Wenge loft
Wengue loft
Wenge loft
Венге лофт

65
Bianco
White
Blanco
Blanc
Белый

51
Cilegio americano
American cherry
Cerezo rojo
Crisler americano
Американская вишня

70
Larice cenere
Larch wood ash
Alerce ceniza
Meliza cenice
Лиственница

41
Zebano - oliva
Olive
Oliva
Olive
оливковый

Scrivanie con piani e gambe in legno
Desks with wooden tops and structures
Mesa con sobres y patas en melamina
Bureaux avec plateaux et pieds panneaux en mélamine
Письменный стол с деревянной столешницей и ногами

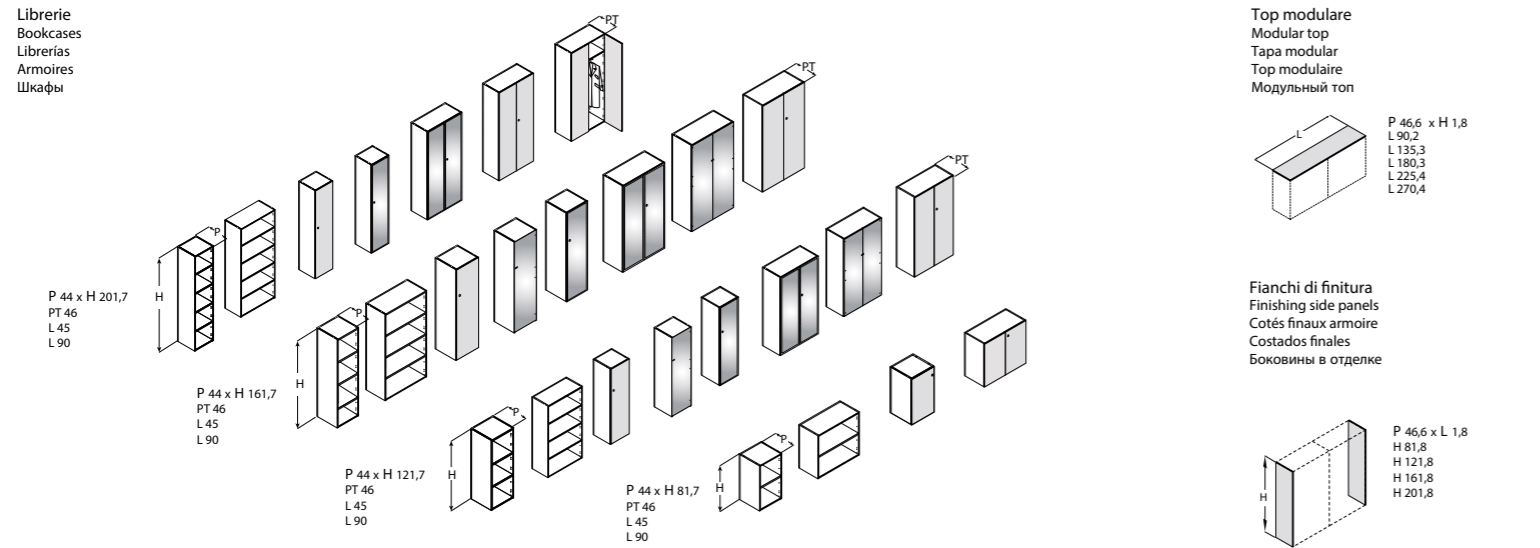
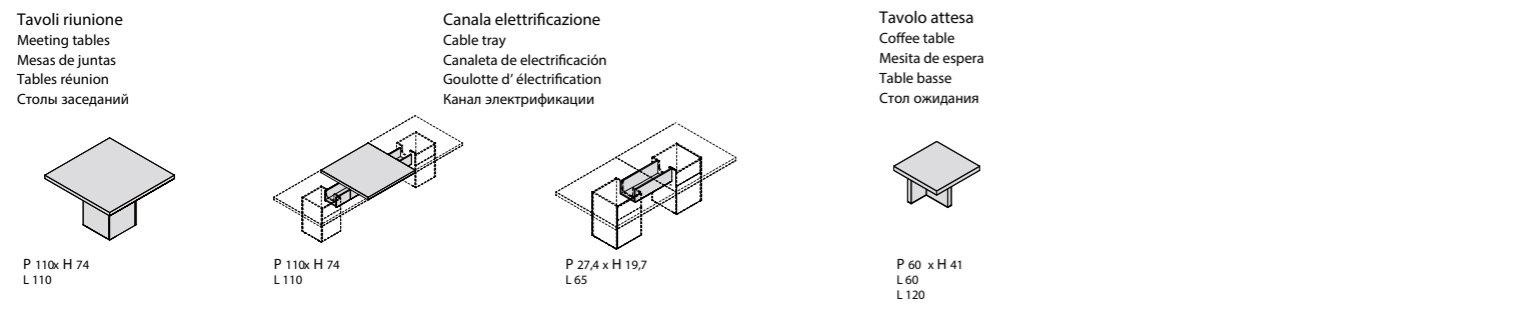
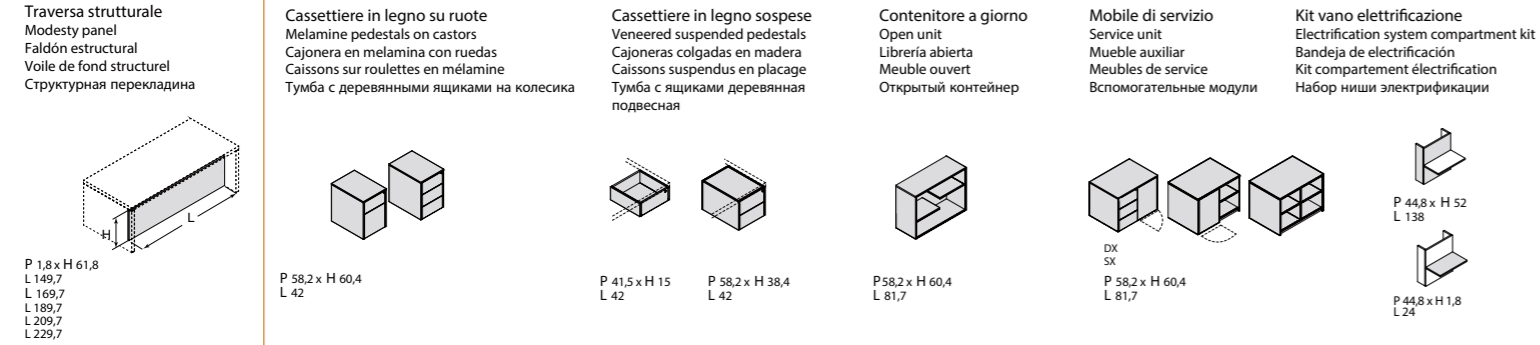
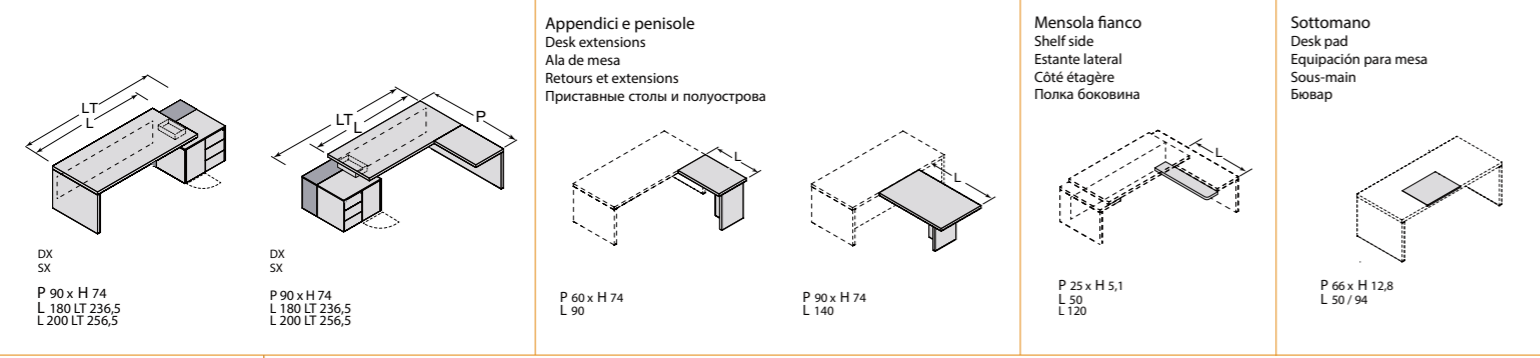
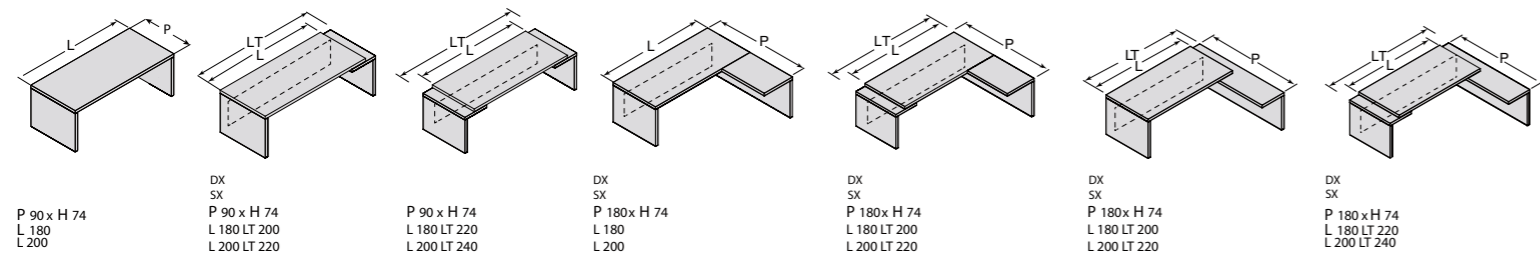

Scrivanie - Desks - Escritorios - Bureau - Письменные столы

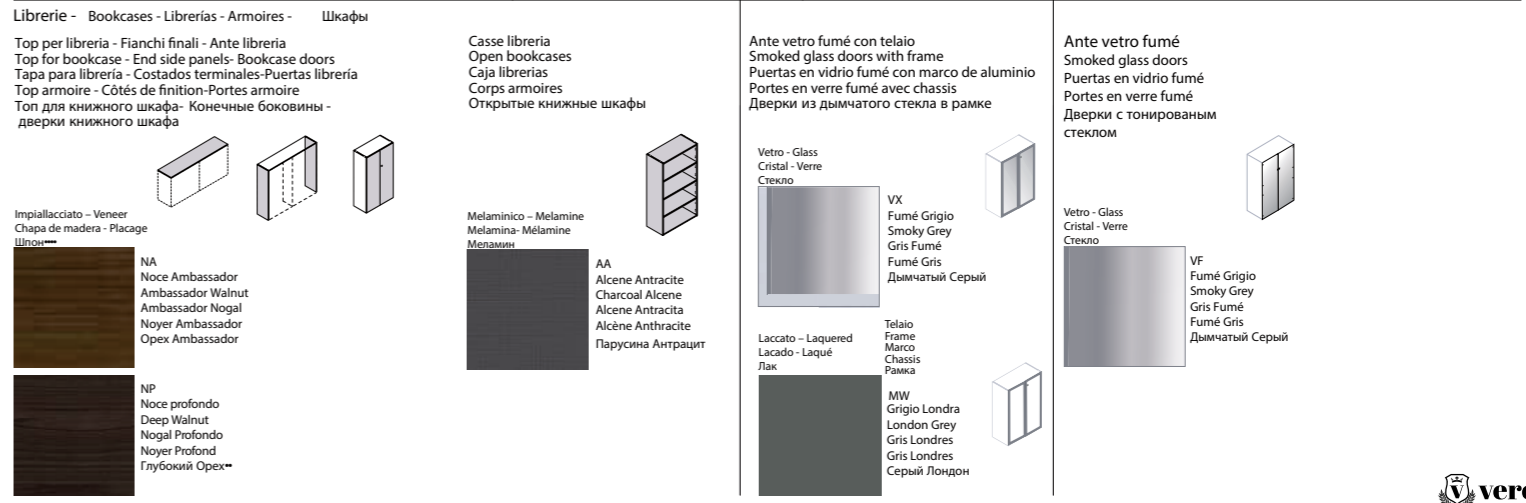
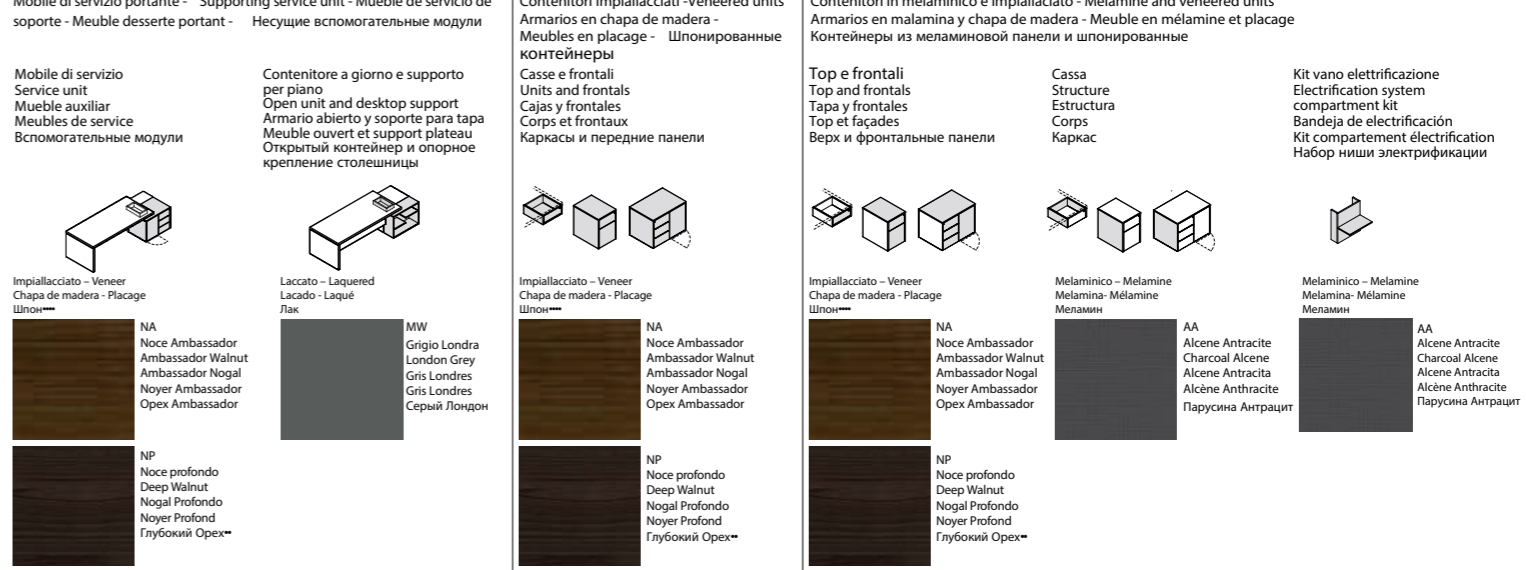
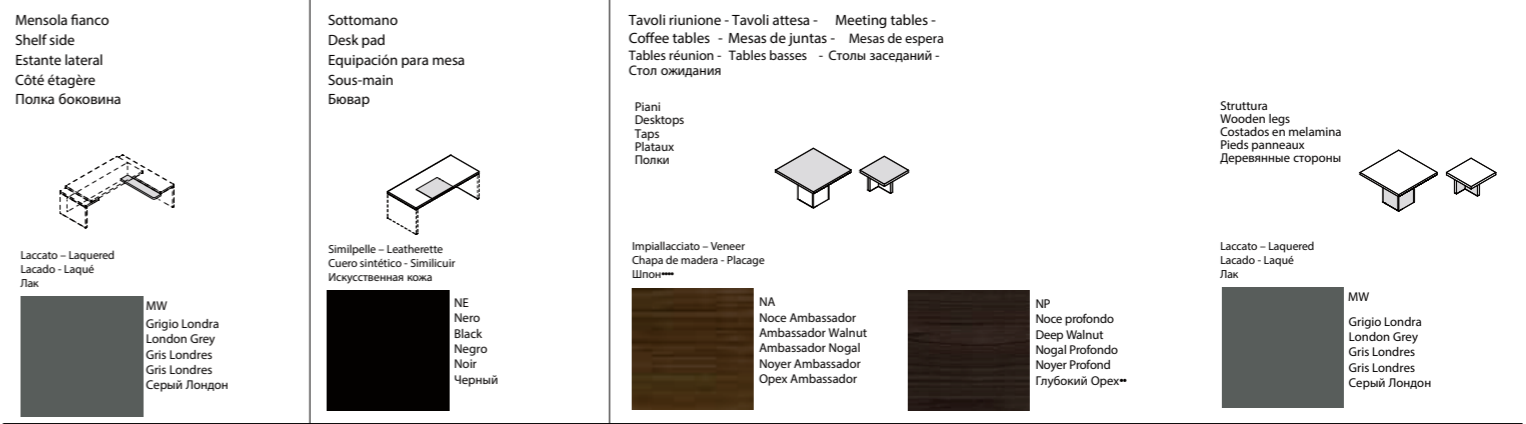
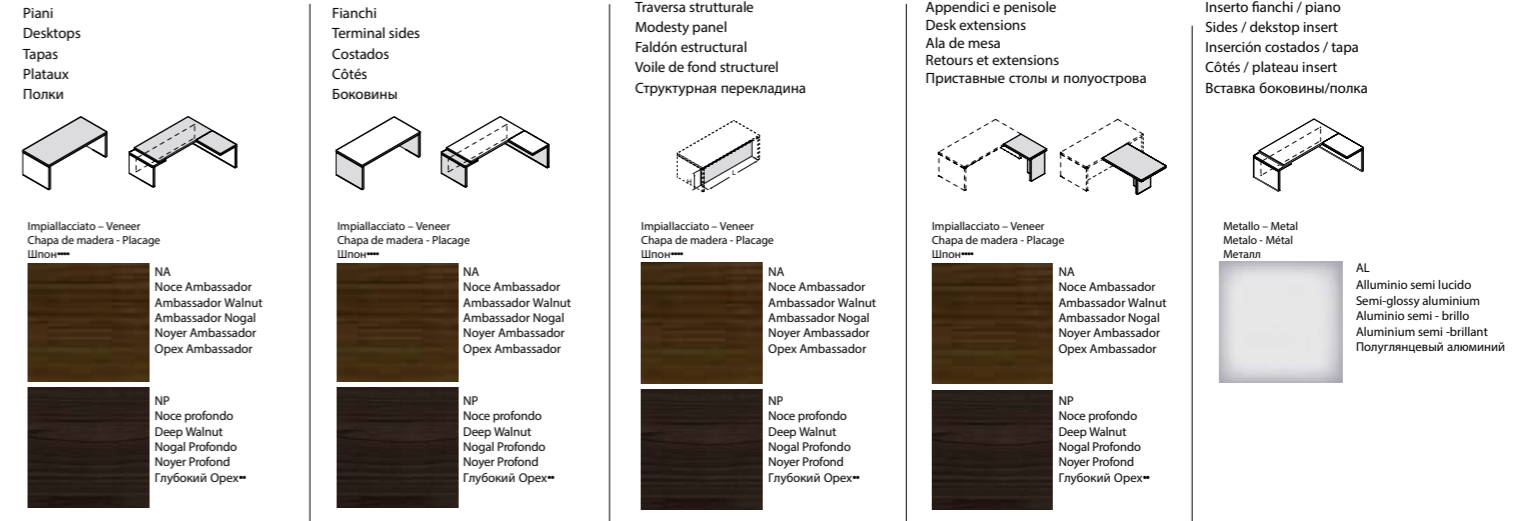

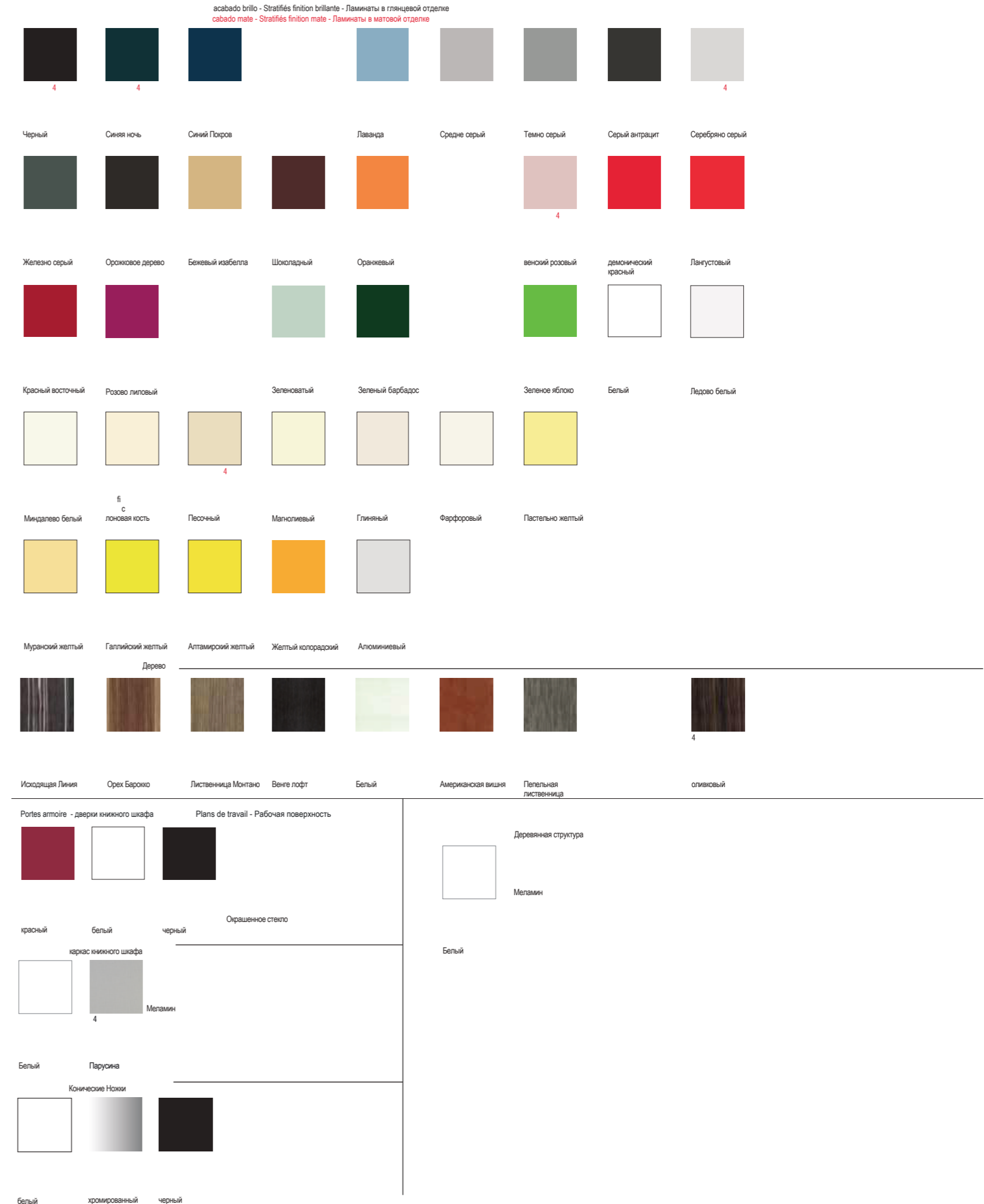
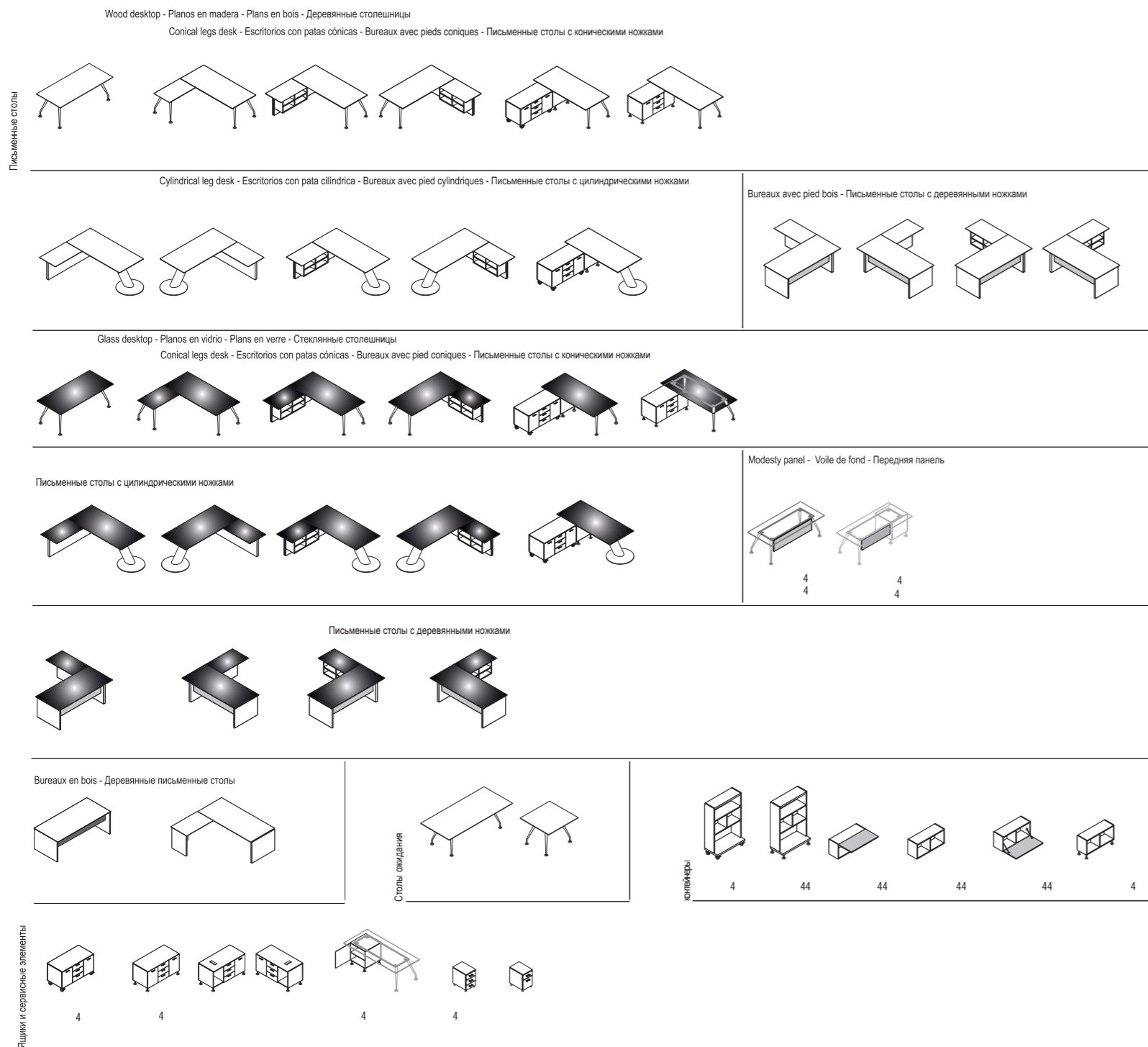

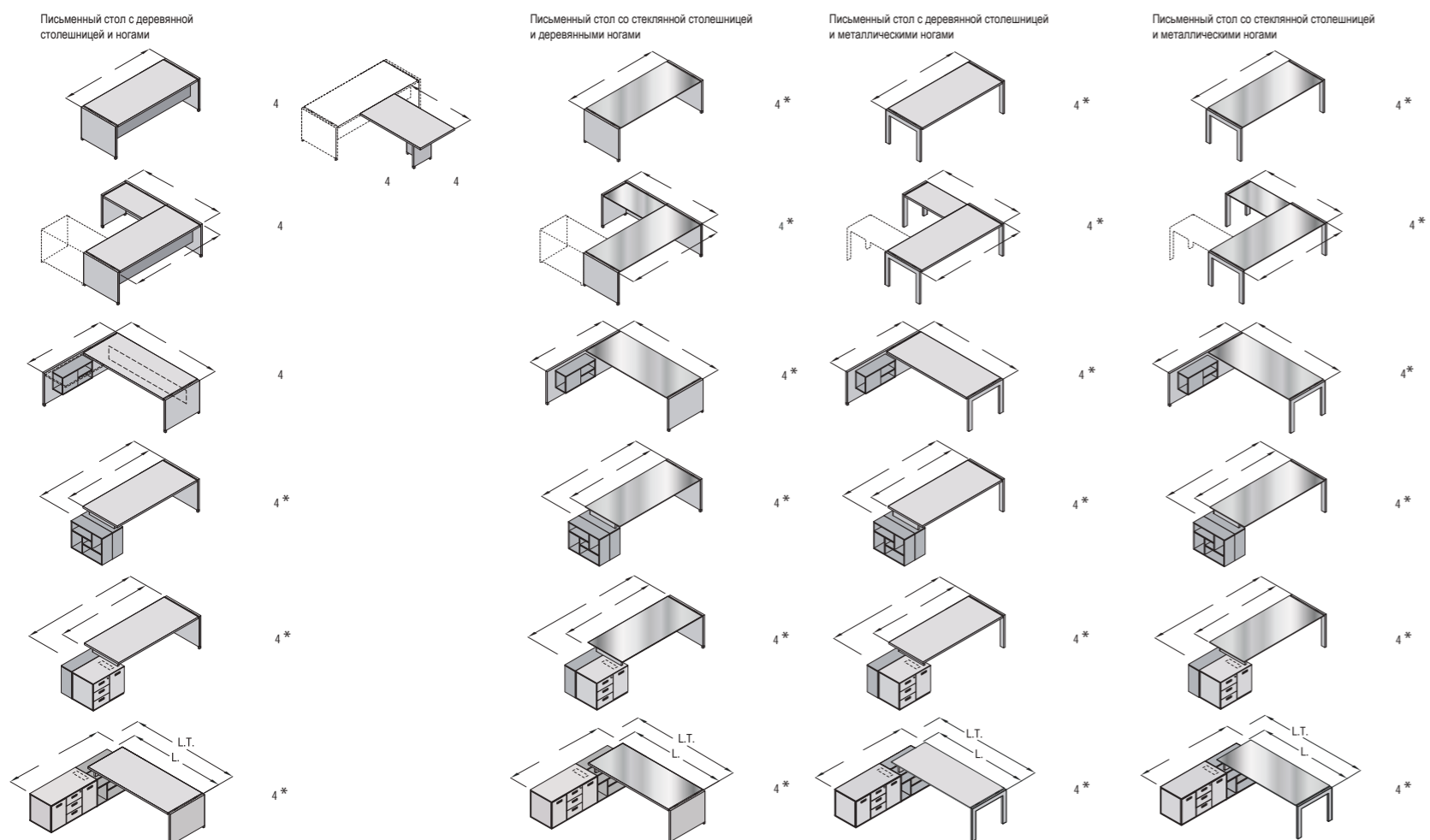

L - Lunghezza - Width - Anchura - Longueur - Длина - LT - Lunghezza totale - Total width - Anchura total - Longueur globale - Полная длина
 P - Profondità - Depth - Profundidad - Profondeur - Глубина - H - Altezza - Height - Altura - Hauteur - Высота
 Sx - Left - Izquierda - Gauche - Левый - Dx - Right - Droit - Derecho - Правый

*) Gonna - Modesty panel - Faldon - Voile de fond - Передняя панель стола

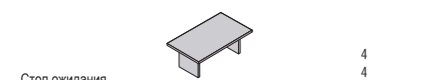
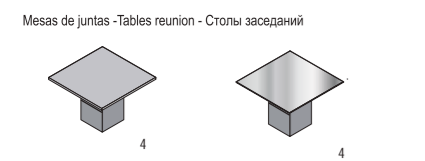
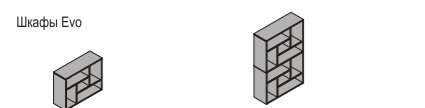

Librerie - Bookcases - Librerías - Armoires - Шкафы

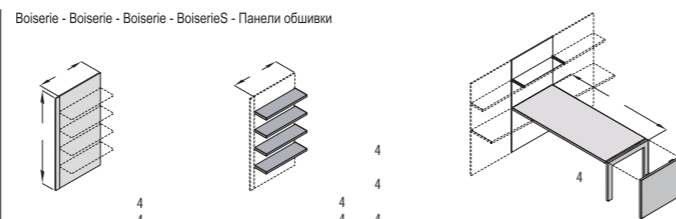
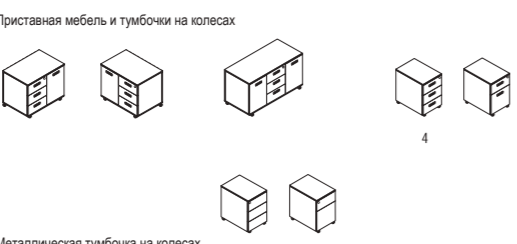
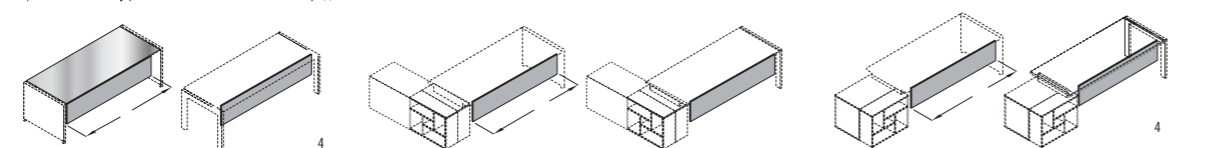

Librerie modulari - Modular bookcases - Librerías modulares - Bibliothèques modulaires - Сборные книжные шкафы
 Alcuni esempi - Some examples - Algunos Ejemplos - Quelques exemples - некоторые примеры

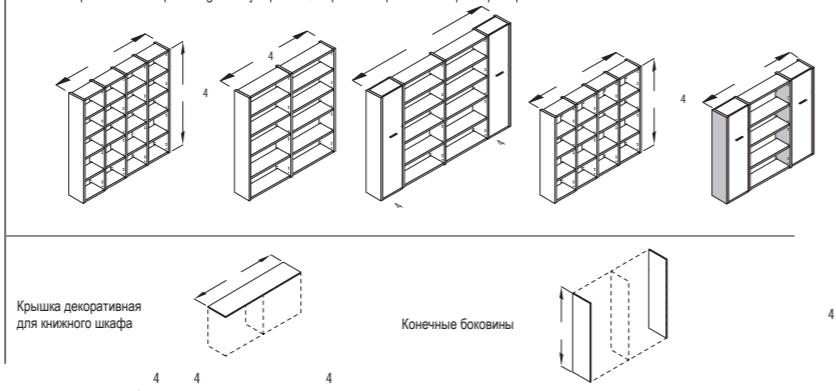

Melaminico - Melamine - Melamina - Méลามин - Меламин



Транше дуб Брюгге Транше серый ясень Транше ольха тафифа

Деревянные столешницы и передние панели

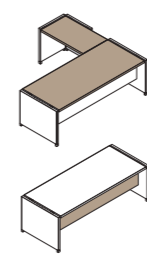

Деревянные ноги

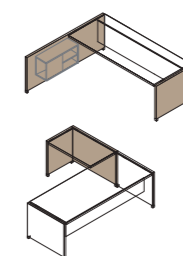

Присвannaya mebel и тумбочки на колесах

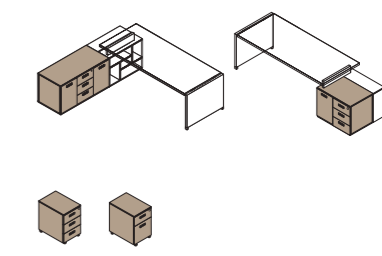

Крышка декоративная для книжного шкафа - Декоративные боковины - Отделка деревянная

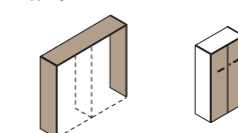

Стол� заседаний - Стол� ожидания

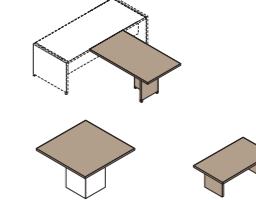

Панели обшивки

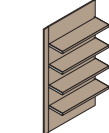

Peinture époxy métal verni - Металл с эпоксидным покрытием

Melaminico - Melamine - Melamina - Méลามин - Меламин



Транше дуб Брюгге Транше серый ясень Транше ольха тафифа Серый кремнь Серый кварц

Передняя панель

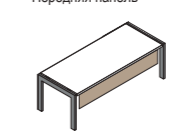

Серый кремнь Серый кварц

Металлические ноги

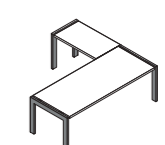

Melaminico - Melamine - Melamina - Méลามин - Меламин



Серый кремнь Серый кварц



Присвannaya mebel

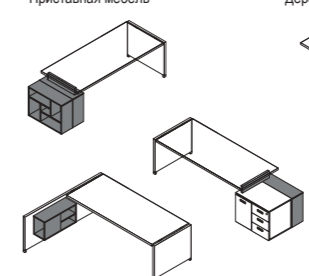

Деревянные ноги



Melaminico - Melamine - Melamina - Méลามин - Меламин



Белый Парусина

Открытые книжные шкафы

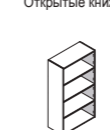

Peinture époxy métal verni - Металл с эпоксидным покрытием

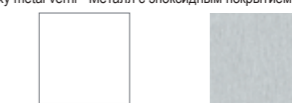

Белый Алюминий

Металлическая тумбочка на колесах



verre verni - Окрашенные стекла



Серый кремнь Серый кварц

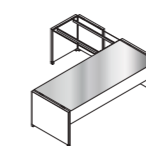

Стеклянные столешницы

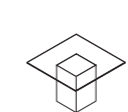

Стеклянные столешницы

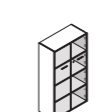

Стеклянные дверцы в алюминиевой рамке

Ante - doors - Puertas - Portes - дверки

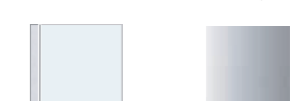

VA
Vetro acidato
Acid glass
Vidrio ácido
Verre dépoli
Стекла травленое

VF
Vetro Fumè
Smoked Glass
Verre Fumè
Cristal Ahumado
Стекло тонированное

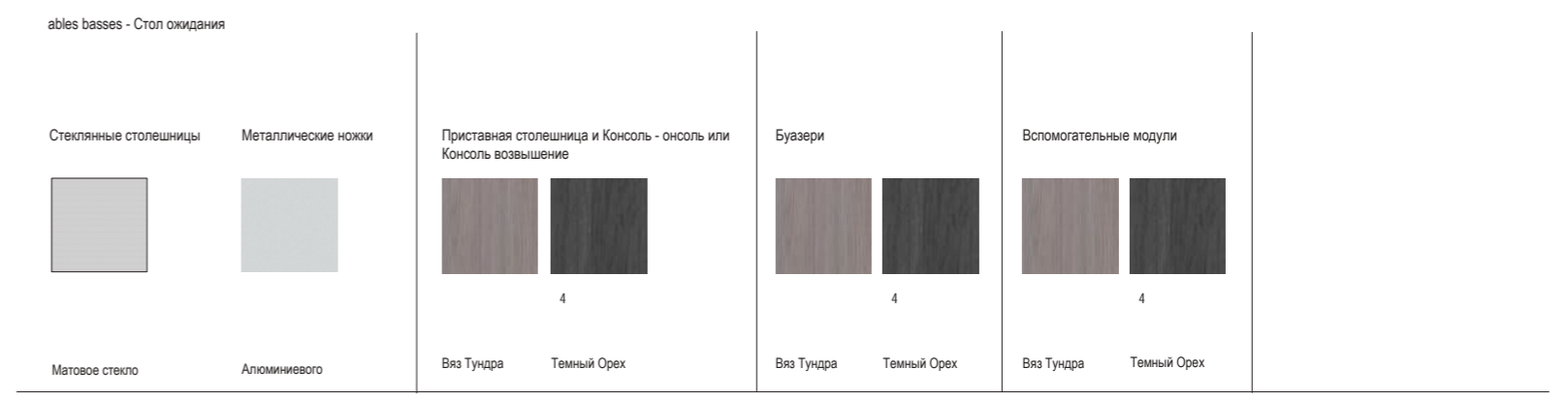
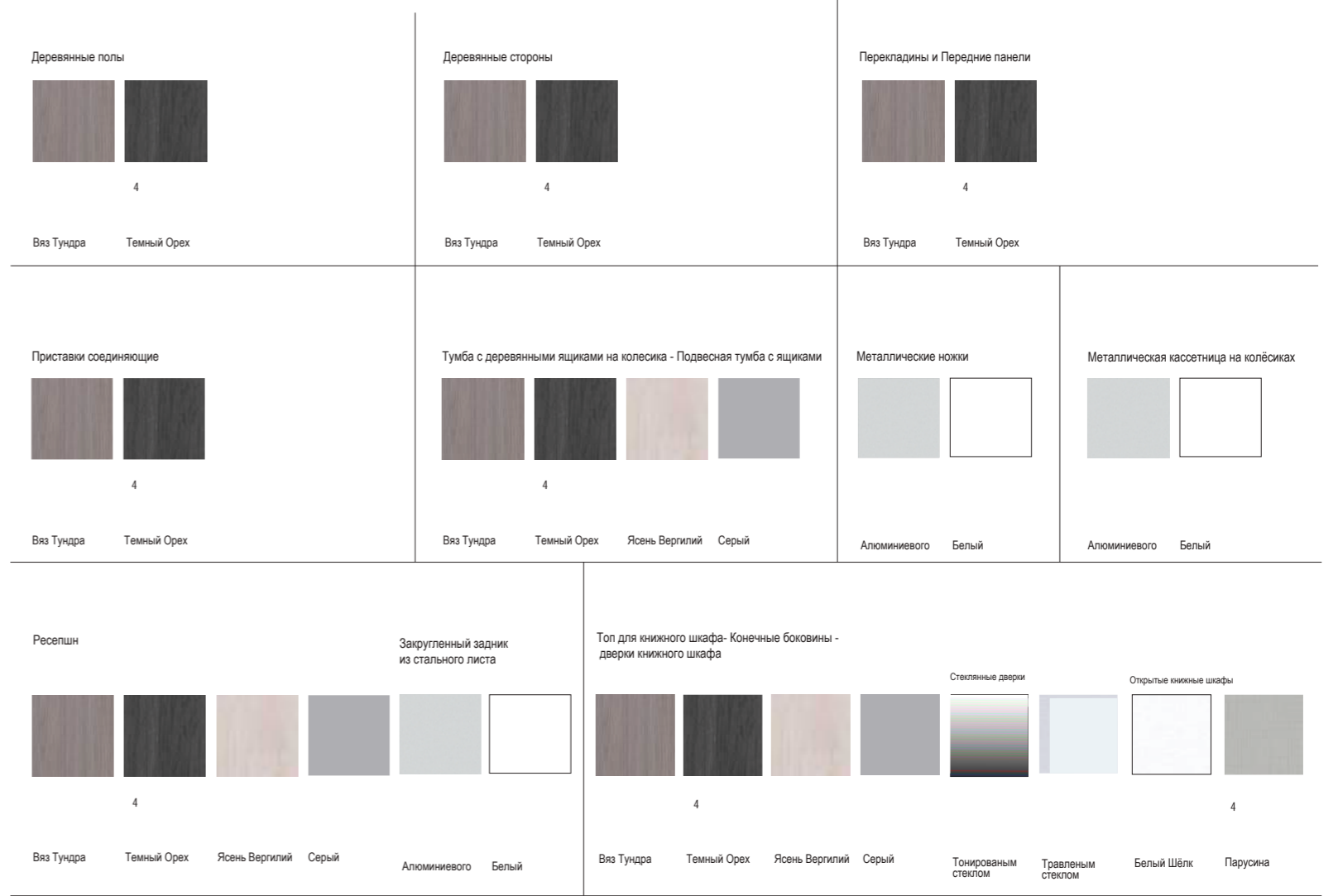
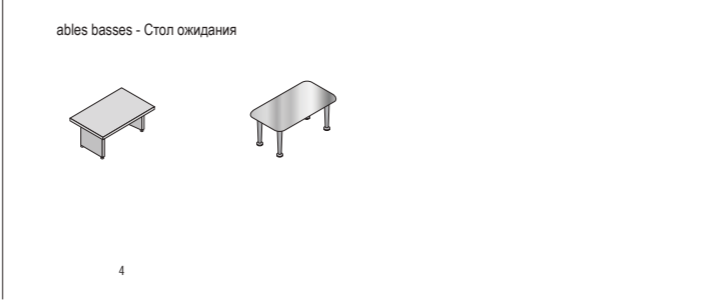
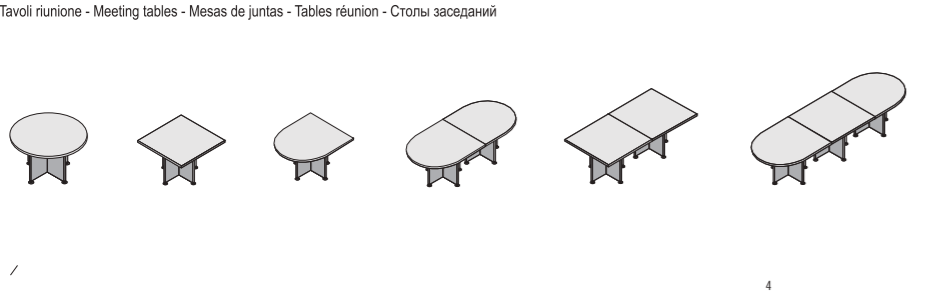
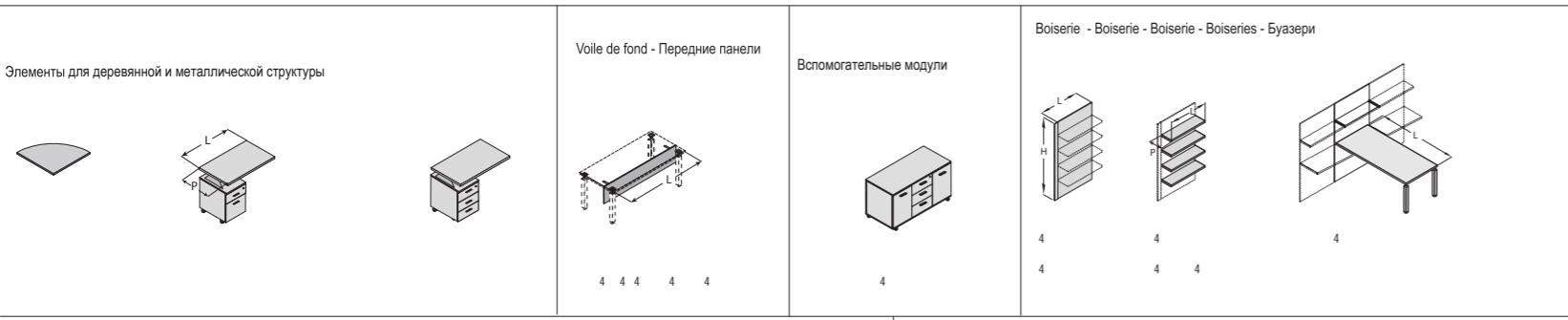
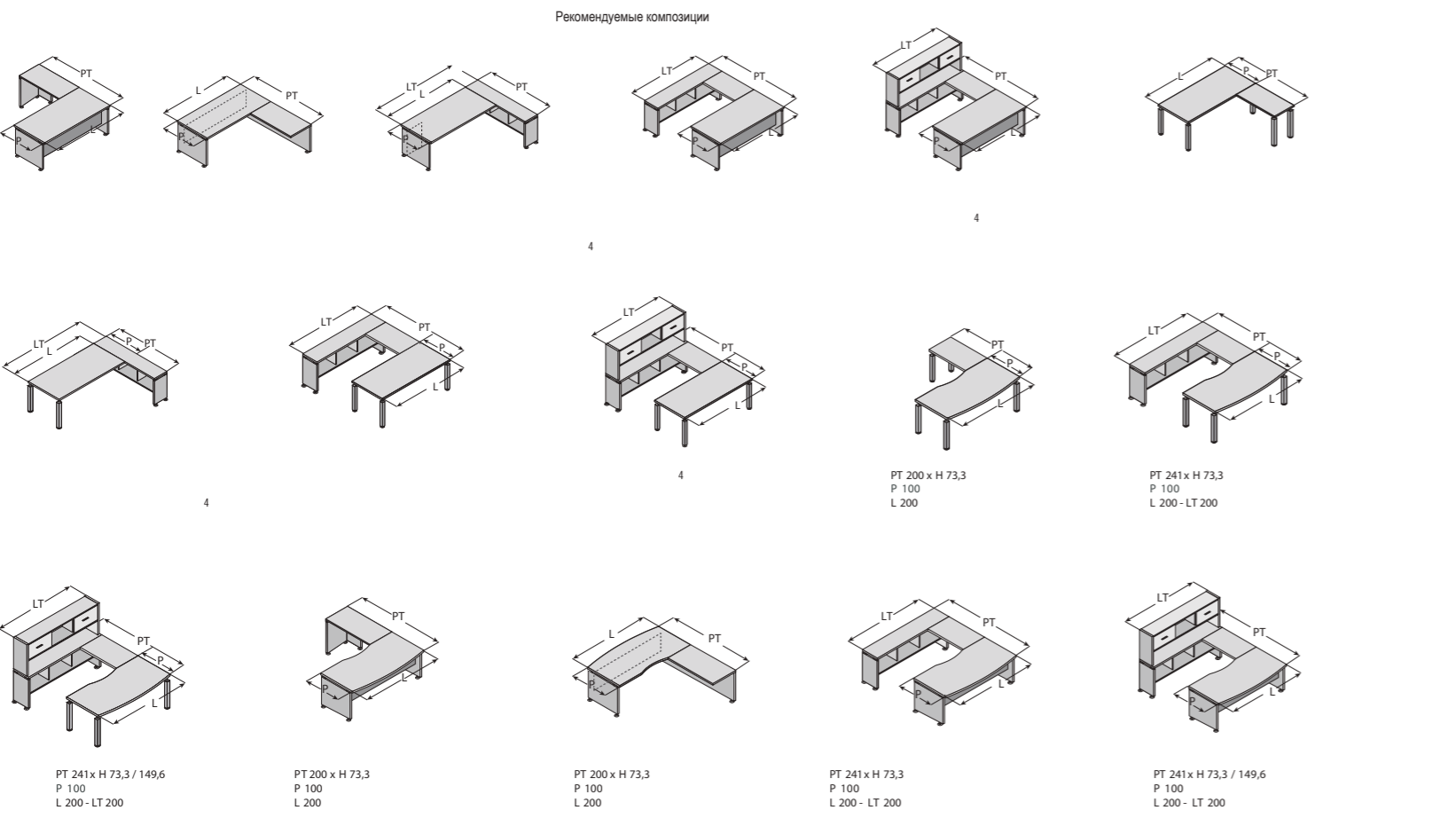
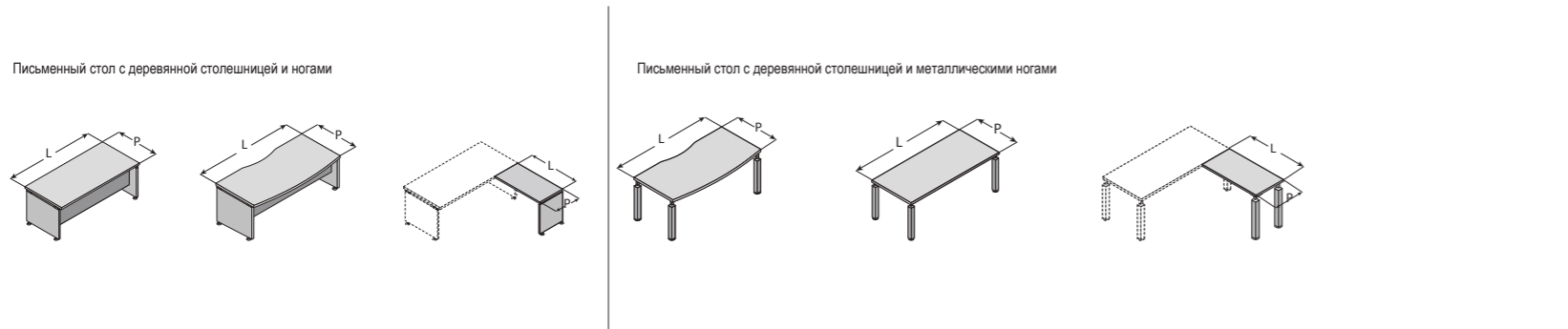

КОМПОЗИЦИИ

Простые структуры

С металлическими ножками

С одной ногой и тумбой с ящиками

С одной ногой и подставкой для компьютера

С одной ногой и опорным элементом

С подставкой для компьютера и тумбой с ящиками

С Несущий модуль и ящики

С Несущий модуль и Порт-Tower

Ламинат лучших

Стеклопанель

Прокладками

Низкий шкаф со стеклянными дверями

Низкий шкаф с лакированной двери

топ-библиотеки

Конечные боковины

ables de réunion - Столы Заседаний

Письменный стол ламинат

Ламинат топ с прокладками

Письменный стол стеклянный

Méthacrylate d'écran avant - передний экран метакрилата

Высокий экран из метакрилата

Низкий экран из метакрилата

Méthacrylate de réception d'écran - Экран для ресепшн из метакрилата

Соединения для блока электро-розеток

Желоб электрификации

Надставка стола

Дуговая лампа для столов

Ламинат топы

белая луна

Сивый

Ламинат топы

Закаленное стекло роспись

Красный

черный

Ламинат топы

Прозрачный метакрилат с шелкографией RA

Экран из метакрилата

Металл с эпоксидным покрытием

белый

черный

структура

Желоб электрификации

Опоры для второго уровня столешницы

Соединения для блока электро-розеток

опоры для экрана

Опоры надставки стола

красные матовые

известь

фуксия

Синий

черный

Служебные элементы мебели

Дуговая лампа для столов

Матовое закаленное стекло

Дверцы книжных шкафов

Меламин

белый

Парусина

Дверцы книжных шкафов

Структуры библиотеки

VISTA

ESSENCE

Scrivanie e appendici gambe a ponte / Desks and extensions with Bridge-shaped legs / Mesas y auxiliares con patas puente / Bureaux et retours pied arche / Стол и приставной стол с П-образными ногами

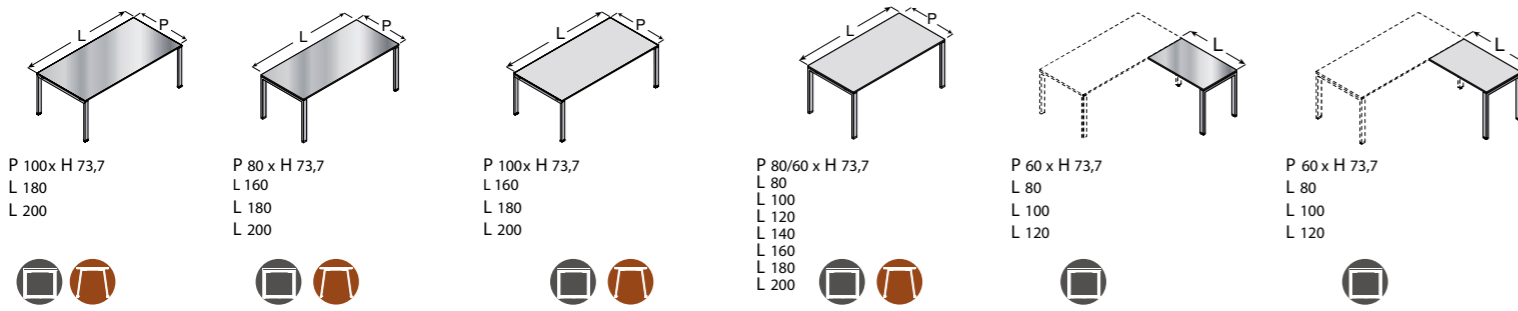

Scrivanie doppie / Opposite desks / Mesas dobles / Bureaux doubles / Двойные письменные столы

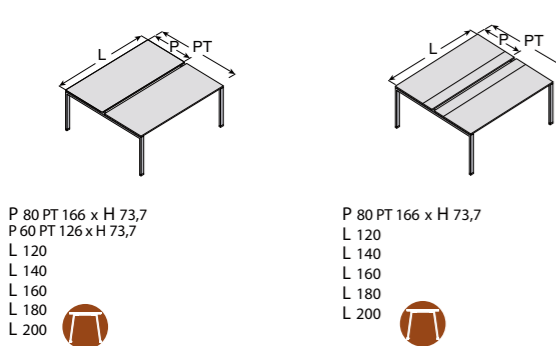

Tavoli riunione / Meeting tables / Mesas de juntas / Tables réunion / Столы заседаний

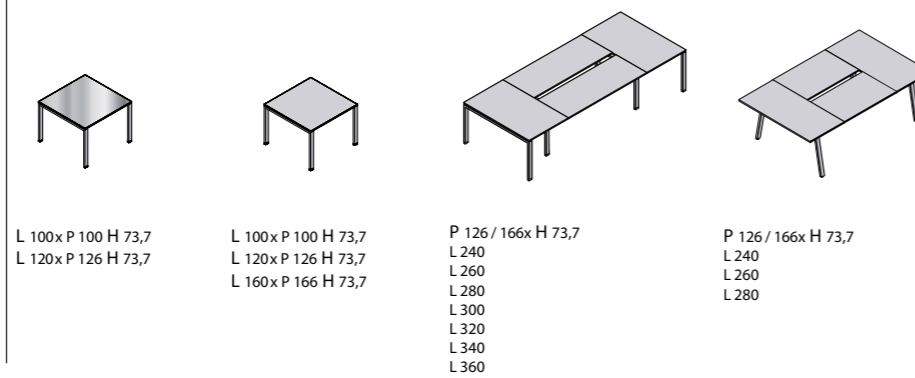

Cassettiere in legno su ruote / Melamine pedestals on castors / Cajonera en melamina con ruedas / Caissons sur roulettes en mélamine / Тумба с деревянными ящиками на колесиках



Mobili di servizio e dorsali / Service cabinets and back supporting storages / Muebles de servicio y auxiliares / Meubles desserte et dorsals / Вспомогательные и двусторонние модули

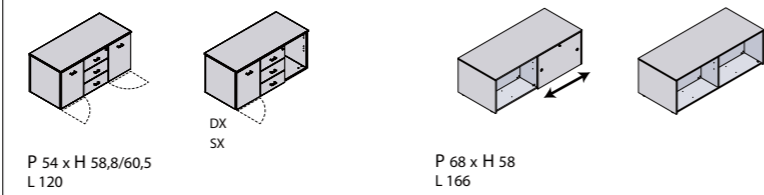

Contenitori e librerie aggregabili alle scrivanie / Units and bookcases to be combined / Contenidores y librerías combinados con las mesas / Mueble et armoires agrégation / Модули и шкафы комбинируемые со столами

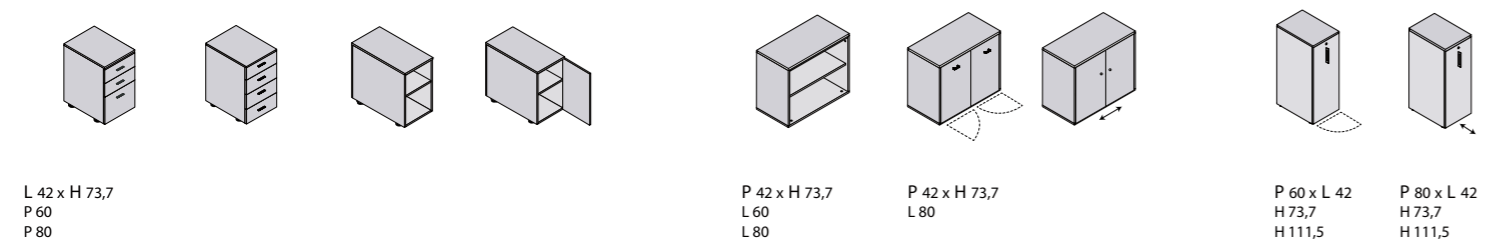

Sopralzi / Upper storages / Contenidores / Rangements superposés / Надставные модули

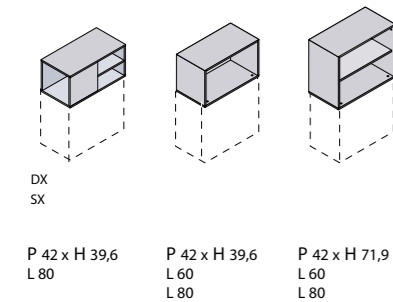

Profili di chiusura / Cover plates / Perfil de cierre / Profils fermeture / Профиль заглушки

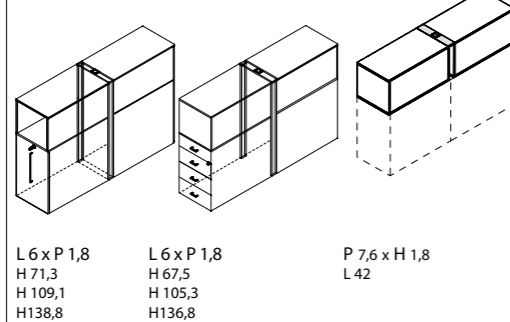

Terminali / Extensions / Terminales / Extensions / Терминалы

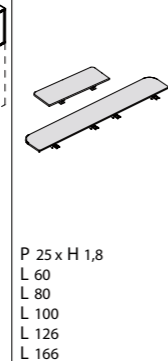

Gonna / Modesty panel / Faldones / Voile de fond / Передние панели

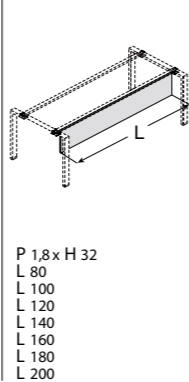

Reception / Reception / Mostrador / Comptoir / Ресепшн

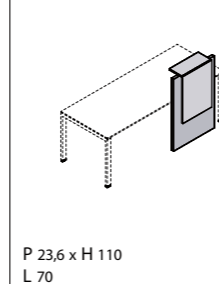

VISTA

ESSENCE

L Lunghezza - Length - Anchura - Longueur - Длина
 LT Lunghezza totale - Total length - Anchura total - Longueur globale - Полная длина
 P Profondità - Depth - Profundidad - Profondeur - Глубина
 PT Profondità totale - Total depth - Ancho total - Profondeur totale - Полная глубина
 H Altezza - Height - Altura - Hauteur - Высота
 Dx Destra - Right - Derecha - Droit - Правый
 Sx Sinistra - Left - Izquierda - Gauche - Левый

Canalizzazioni e complementi / Cable management systems and accessories / Canalizaciones y complementos / Câblage et accessoir / Подводка и дополнения

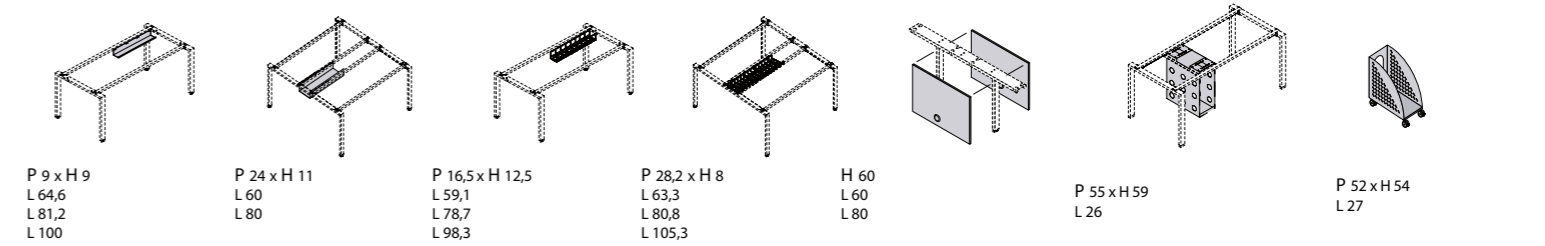

Schermi / Screens / Separadores / Ecrans / Экраны

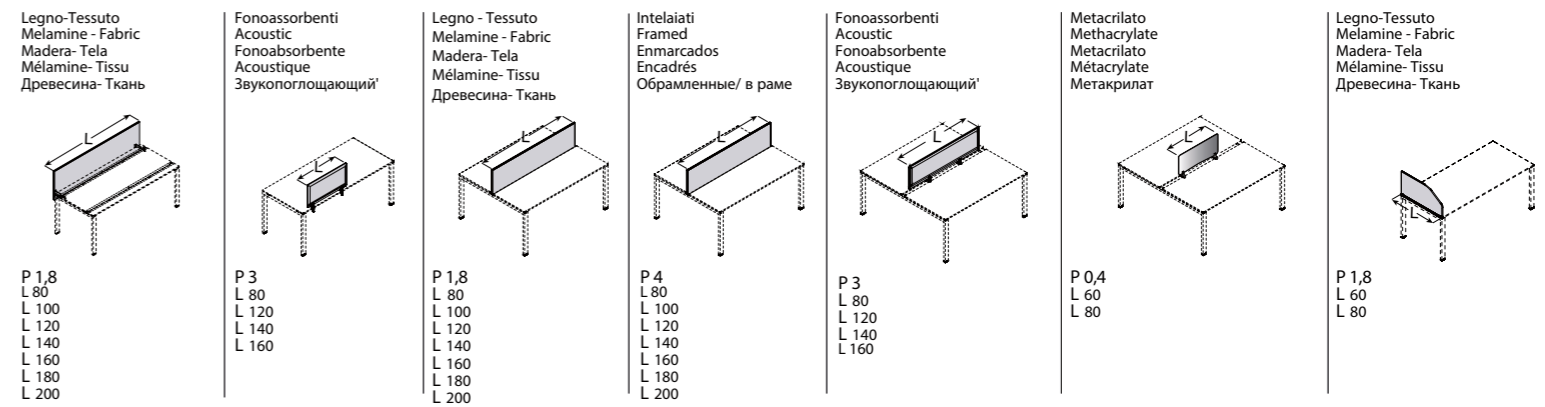

Librerie / Bookcases / Librerías / Armoires / Шкафы

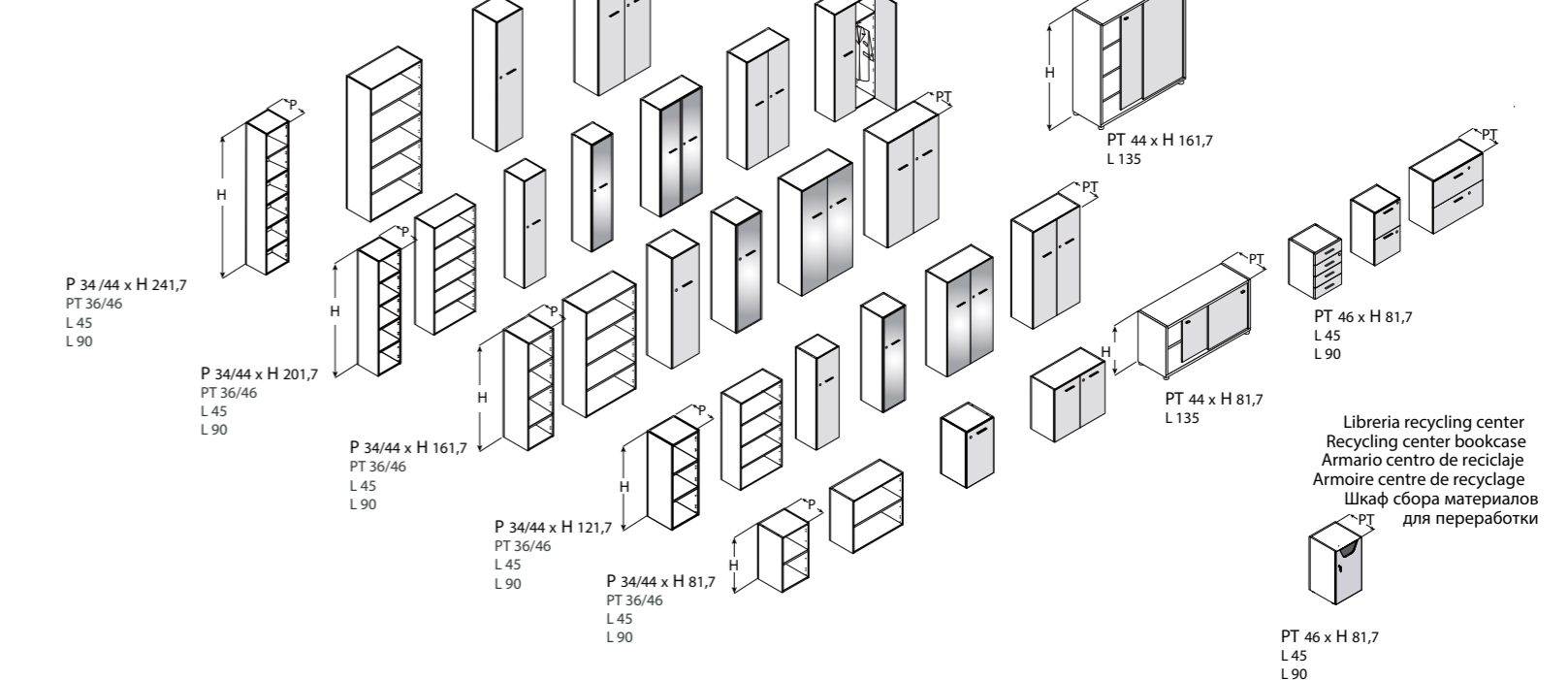

Libreria recycling center
 Recycling center bookcase
 Armario centro de reciclaje
 Armoire centre de recyclage
 Шкаф сбора материалов для переработки

Top modulare / Modular top / Tapa modular / Top modulare / Модульный топ

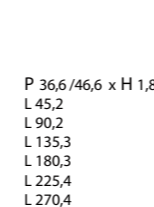



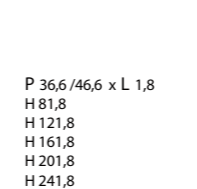

Fianchi di finitura / Finishing side panels / Costados finales / Cotés finaux armoire / Боковины в отделке

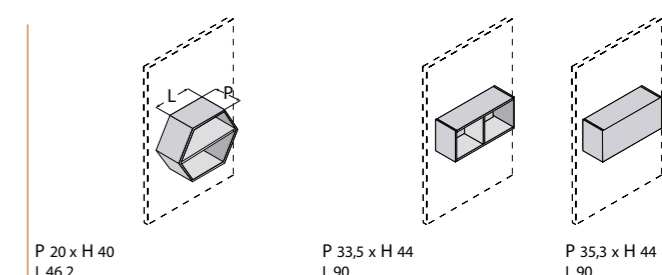

Pensili / Wall units / Colgantes / Meubles suspendus / Навесные шкафы

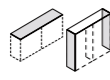



Деревянные полы  **двери и фасадные панели**  **Крышка для книжного декоративные Боковины** 



4

Воздушный Орех Древесный Орех Торжественный Орех Антрацит Белый Шёлк Серая Слоновая кость Серый Кремний

Столешницы из стекла 





Белого Серый Кремний Серый Кварц Черный

Металлический структура 

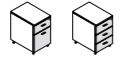

Белого Алюминиевого Серый Антрацит

Фасадные панели 



4

Воздушный Орех Древесный Орех Торжественный Орех Антрацит Белый Шёлк Серая Слоновая кость Серый Кремний

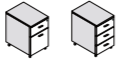
Каркас и верх 



4

Белый Шёлк Антрацит Парусина Антрацит

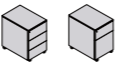
Тумбочки с ящиками из металла 

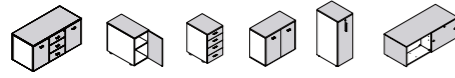

Белого Алюминиевого Черный

Верх и фронтальные панели 



4

Воздушный Орех Древесный Орех Торжественный Орех Антрацит Белый Шёлк Серая Слоновая кость Серый Кремний

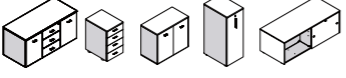
Каркас 



4

Белый Шёлк Антрацит Парусина Антрацит

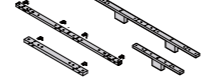
Опорные рейки 



Белого Алюминиевого Серый Антрацит

Reception / Reception / Mostrador / Comptoir / Ресепшн

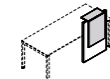
Накладная панель и верх 



4

Воздушный Орех Древесный Орех Торжественный Орех Антрацит Белый Шёлк Серая Слоновая кость Серый Кремний

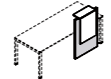
Вертикальная панель 

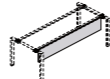

Белый Шёлк Серый Кремний Серый Кварц

Передние панели 



4

Белый Шёлк Антрацит Парусина Антрацит

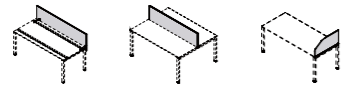
Меламиновые экраны 



4

Воздушный Орех Древесный Орех Торжественный Орех Антрацит Белый Шёлк Серая Слоновая кость Серый Кремний

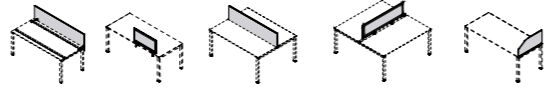
Экран из ткани 

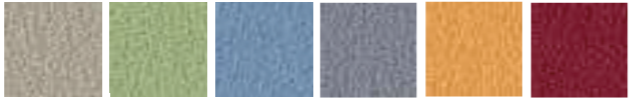

Слоновая Кость Зеленый Лазурный Серый Желтый Красный

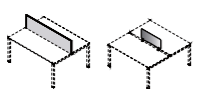
Экраны из метакрилата 



4

Затинированный Серый Дымчатый Серый Прозрачный Дымчатый Лазурный

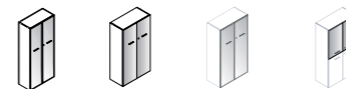
Дверки стекла 

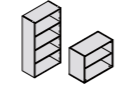

Белого Серый Кремний Серый Кварц Черный Травленным стеклом Дымчатое стекло

Каркас 



4

Белый Шёлк Антрацит

Письменные столы с деревянными ногами

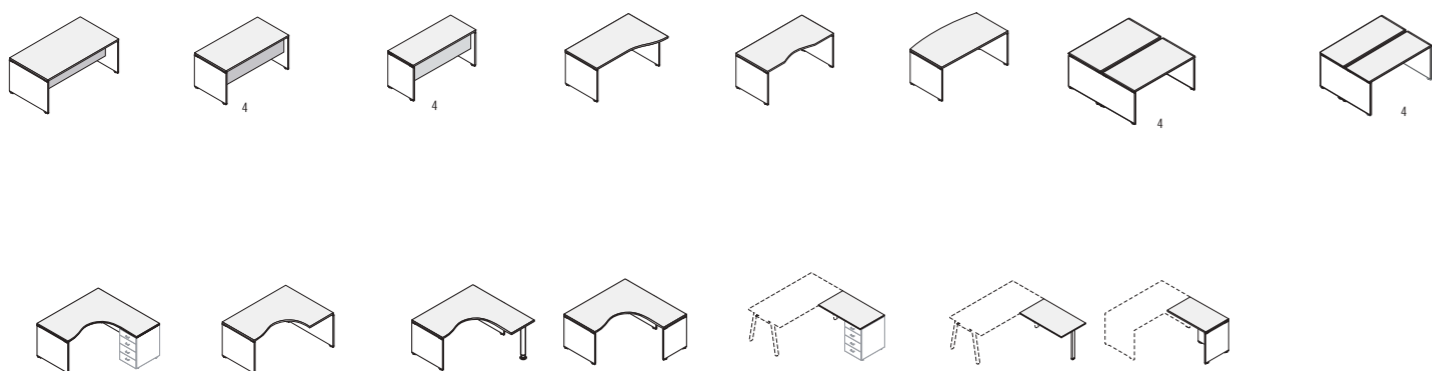

Письменные столы с регулируемыми ногами формы Топы Т



Письменные столы с фиксированными ногами формы L

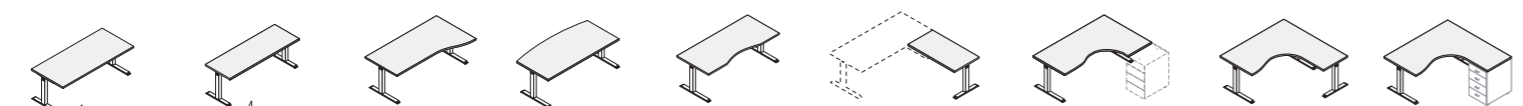

Металлические ножки фиксированные КС

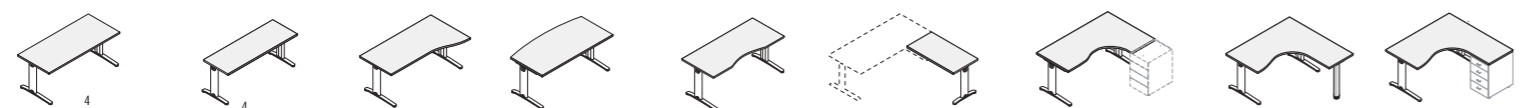

Приставки соединяющие

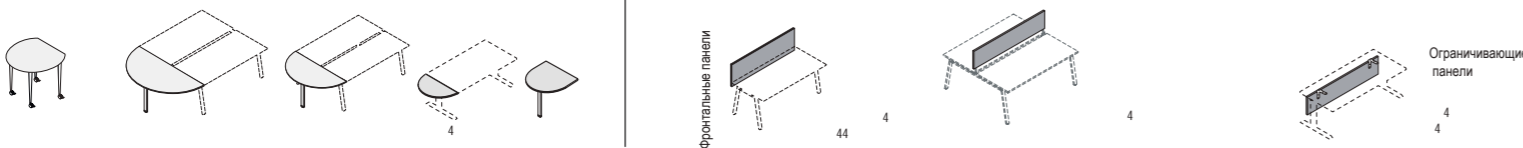

Ящики и сервисные элементы

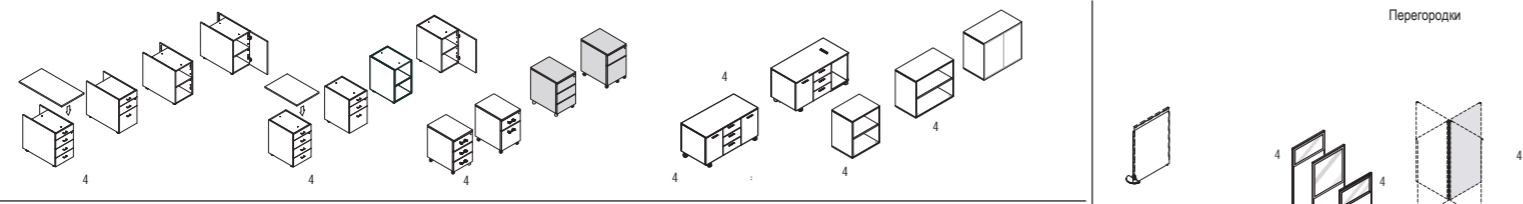

коляски

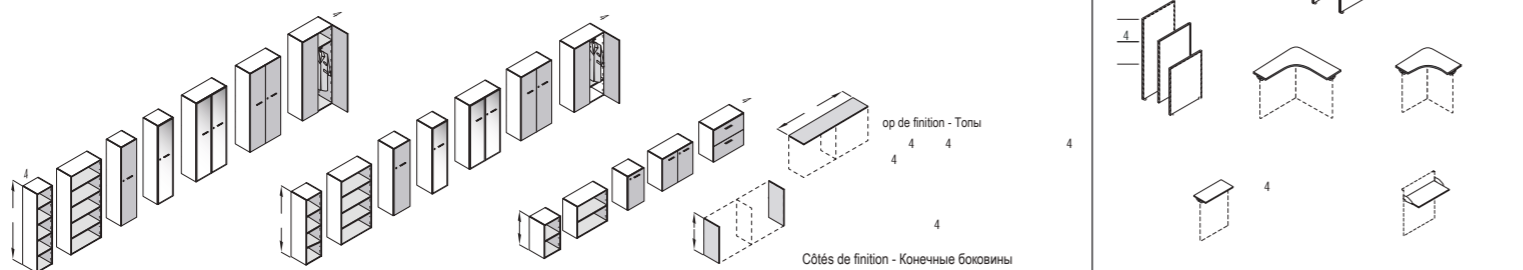

Рабочая поверхность	Венге	Белый	Светлый дуб	Вишня	Серый	бук	
Тара - Top de finition - Топы Frontali cassetti - Drawers fronts - Frontal cajones - Façades tiroirs - Фасады ящиков	Белый	Вишня	Серый	бук	Аранжированный		
Неподвижная кассетница	Венге	Белый	Светлый дуб	Вишня	Серый	бук	Белый Вишня Серый Парусина
Приставки соединяющие	Венге	Белый	Светлый дуб	Вишня	Серый	бук	Аранжированный
Деревянная структура	Белый	Вишня	Серый	Белый	Чёрный	Алюминий	
Фронтальные панели	Венге	Белый	Светлый дуб	Вишня	Серый	бук	Аранжированный
Ограничивающие панели	Венге	Белый	Светлый дуб	Вишня	Серый	бук	Парусина
Топ - Tapa - Top de finition - Топы Frontali cassetti - Drawers fronts - Frontal cajones - Façades tiroirs - Фасады ящиков	Венге	Белый	Светлый дуб	Вишня	Серый	бук	Белый Парусина Белый
Кассета - Cassa - Box - Caja - Corps - Каркас	Белый	Вишня	Серый	Парусина	Белый		двери книжного шкафа
Комбинированные шкафы	Венге	Белый	Светлый дуб	Вишня	Серый	бук	Белый Парусина Белый
Подключные тумбы	Венге	Белый	Светлый дуб	Вишня	Серый	бук	Парусина
Сасса - Cassa - Corps - Каркас	Белый	Вишня	Серый	Парусина	Белый	Чёрный	Алюминий
Топ - Tapa - Top de finition - Топы Frontali - Frontal - Façades - Фасады	Венге	Белый	Светлый дуб	Вишня	Серый	бук	Топ для книжного шкафа двери книжного шкафа
Перегородки	Венге	Белый	Светлый дуб	Вишня	Серый	бук	

Bureaux avec plateaux et pieds panneaux en mélamine - Письменный стол с деревянной столешницей и ногами

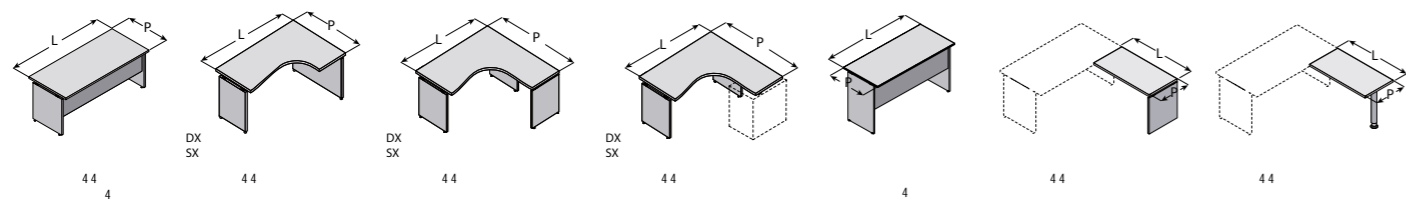

Bureaux avec plateaux en mélamine et pieds métallique - Письменный стол с деревянной столешницей и металлическими ногами

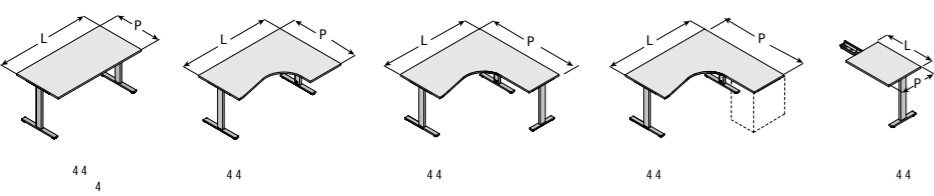

Voile de fond - Передние панели

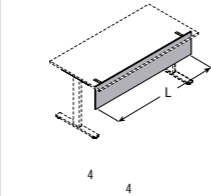

Передние экраны

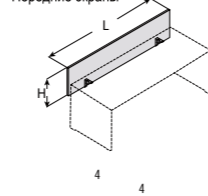

Angles de jonction - Угловой соединительный элемент

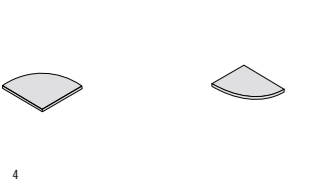

Retours - Приставки соединяющие

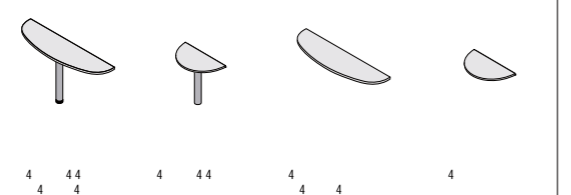

Приставки соединяющие

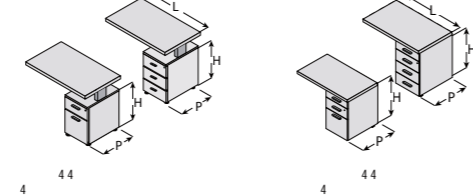

Tavoli riunione - Meeting tables - Mesas de juntas - Tables reunion - Столы заседаний

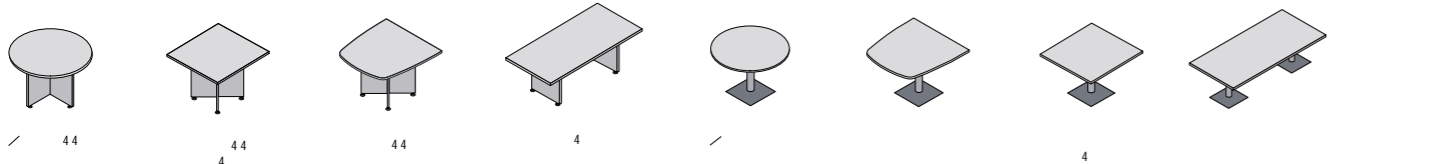

Parétine - Partitions - Separadores a suelo - Cloisons - Перегородки

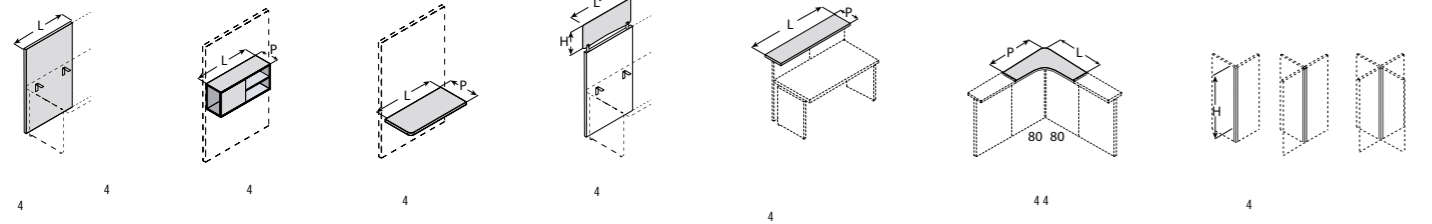

Armoires - Шкафы

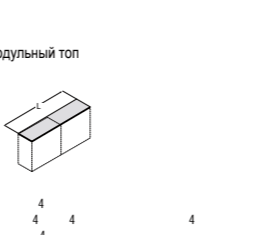
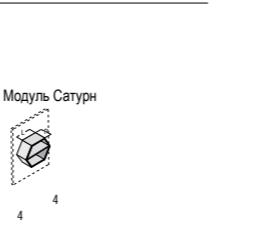
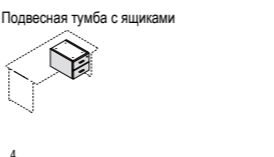
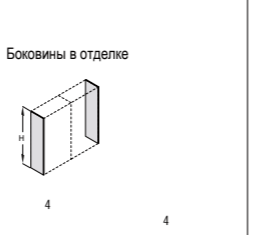
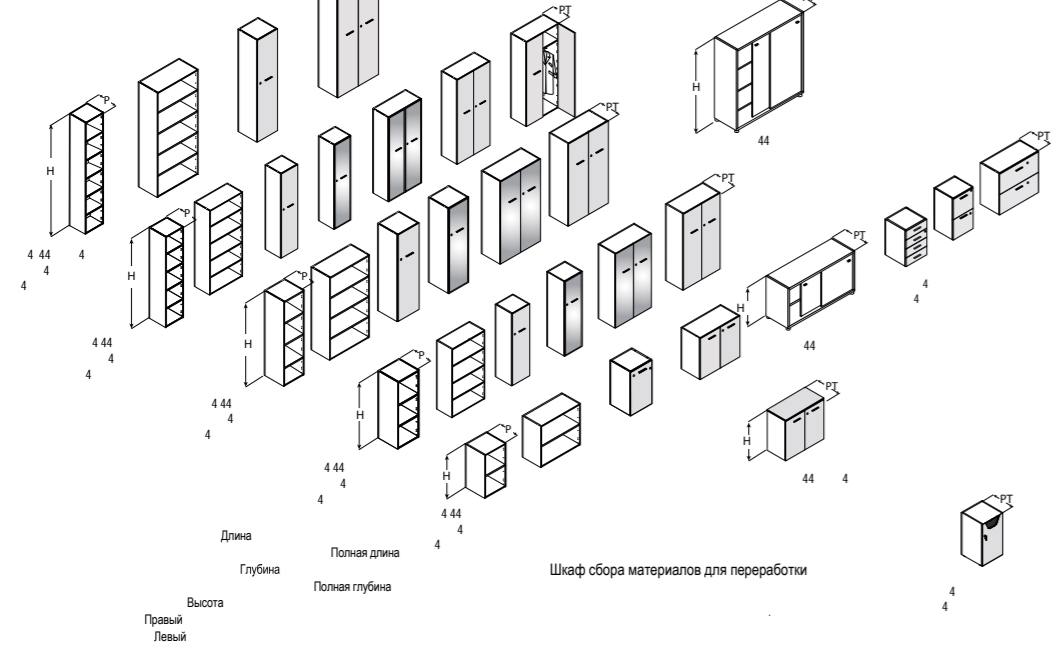

Деревянные полы



Вяз Тундра Темный Орех Ясень Вергилий Серый

Деревянные стороны



Вяз Тундра Темный Орех Ясень Вергилий Серый

Перекладки и Передние панели

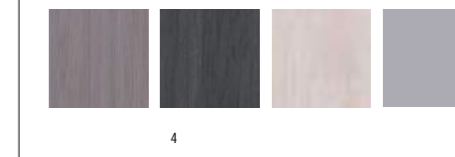

Вяз Тундра Темный Орех Ясень Вергилий Серый

Приставки соединяющие

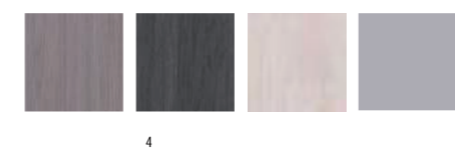

Вяз Тундра Темный Орех Ясень Вергилий Серый

Тумба с деревянными ящиками на колесиках - Подвесная тумба с ящиками



Вяз Тундра Темный Орех Ясень Вергилий Серый

Металлические ножки



Алюминиевого Белый

Металлическая кассетница на колёсиках



Алюминиевого Белый

Ресепшн

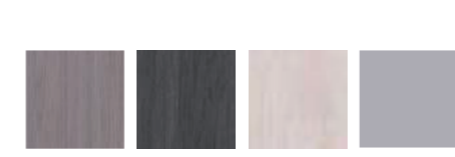

Вяз Тундра Темный Орех Ясень Вергилий Серый

Закругленный задник из стального листа



Алюминиевого Белый

Топ для книжного шкафа - Конечные боковины - Двери книжного шкафа

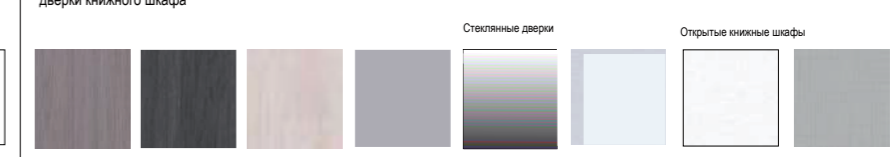

Вяз Тундра Темный Орех Ясень Вергилий Серый Тонированном стеклом Травленным стеклом Белый Шёлк Парусина

Meubles agrégation - Комбинируемые контейнеры

Топ - Передняя панель

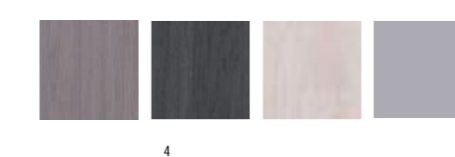

Вяз Тундра Темный Орех Ясень Вергилий Серый Парусина

Каркас



Парусина

Перегородки



Вяз Тундра Темный орех Ясень Вергилий Серый Сатинированный Дымчатый Серый Прозрачный Дымчатый Лазурный

Модуль Сатурн



Антрацит

Навесной модуль с двусторонним доступом



Парусина

Frontali-Fasce-Top / Frontal panels-bands-top / Frontales-franjas-top / Façades-tops

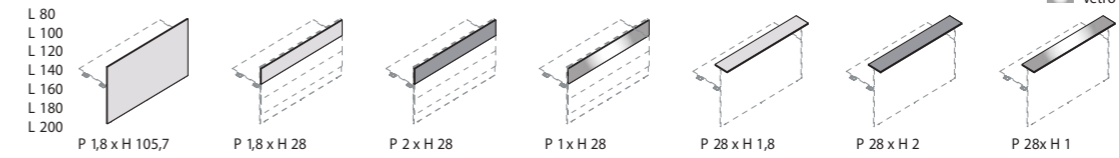

Melaminico - Melamin e - Melamina - M élamíné
Lamina to - Lamina te - Lamina do - St ratifié
Vetro - Gla ss - Vi drio - Verre

Elementi di raccordo / Linking elements / Elementos de conexión / Elements de jonction

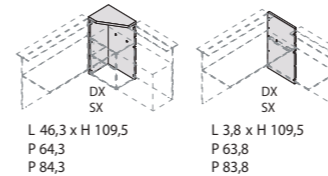

Elementi di chiusura laterale / Side closing elements / Elementos para el cierre lateral / Elements de fermeture laterale

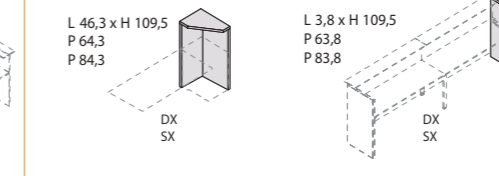

Canalizzazione e elettrificazione / Canalization and electrification / Canalización y electrificación / Câblage et électrification

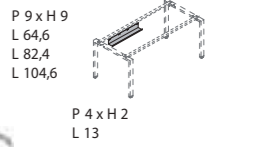
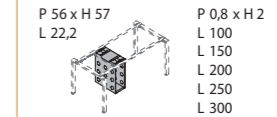

Contenitori aggregabili / Units to be combined / Contenedores apilables / Meubles agrégation

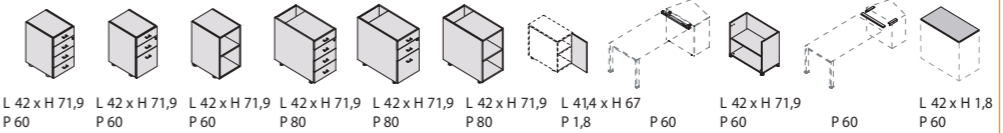

Piani scrivania e colloquio / Desk and colloquy tops / Tapas mesa y coloquio / Plateau bureau et entrevue

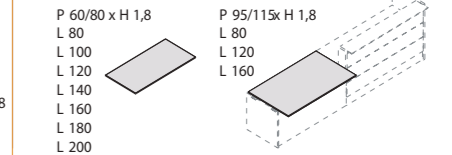

Strutture per scrivanie e appendici / Desks and extensions structures / Estructuras para escritorios y laterales / Structures bureaux et retours



Fianchi e pannelli colloquio / Colloquy panels and sides / Costados y paneles coloquio / Côtés et façades modules entrevue

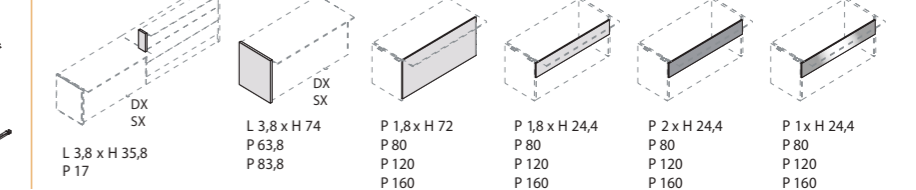

COLORI - COLORS - COLORES - COLORIS - ЦВЕТА

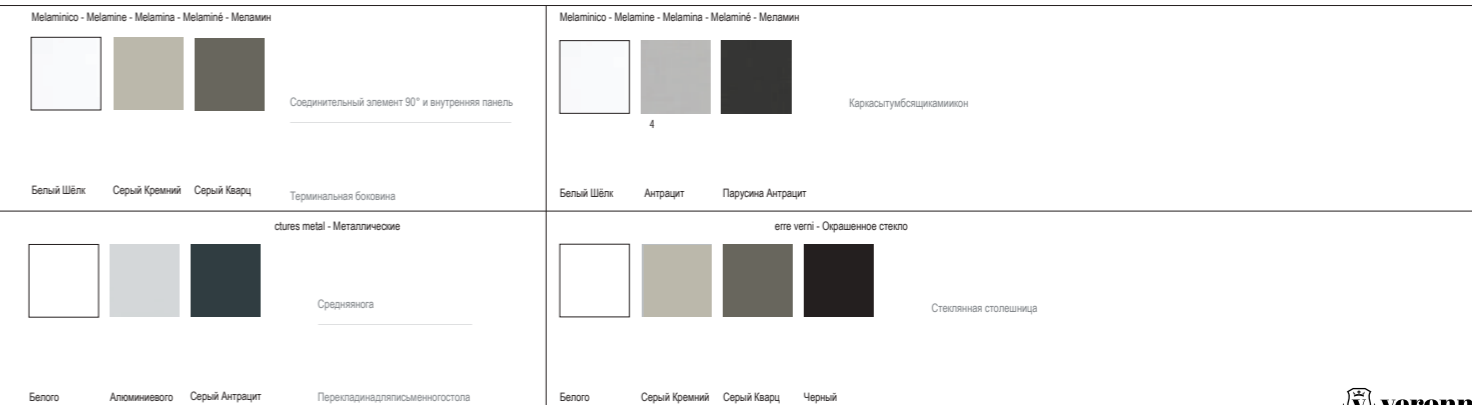

itrées bord à bord - Монолитная стена

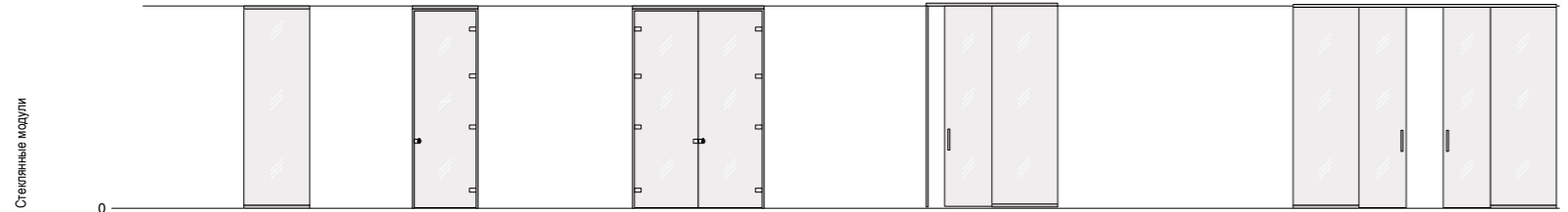

FINITURE - FINISHES - ACABADOS - FINITIONS - ОТДЕЛКИ COLORI - COLORS - COLORES - COLORIS - ЦВЕТА

Стратифицированное стекло Прозрачная пленка двери Закаленное прозрачное стекло
В наличии только для дверей Профили Анодированный алюминий

Сатинированная пленка Закаленное сатинированное стекло
В наличии только для дверей

Armoire cloison - Функциональная перегородка

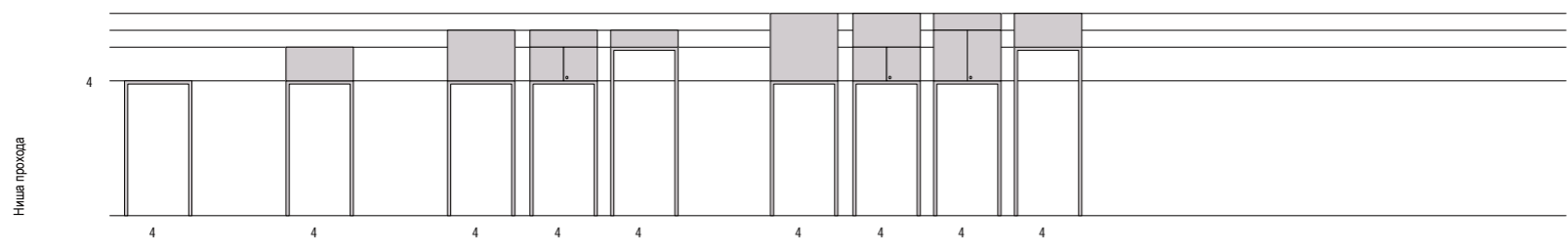
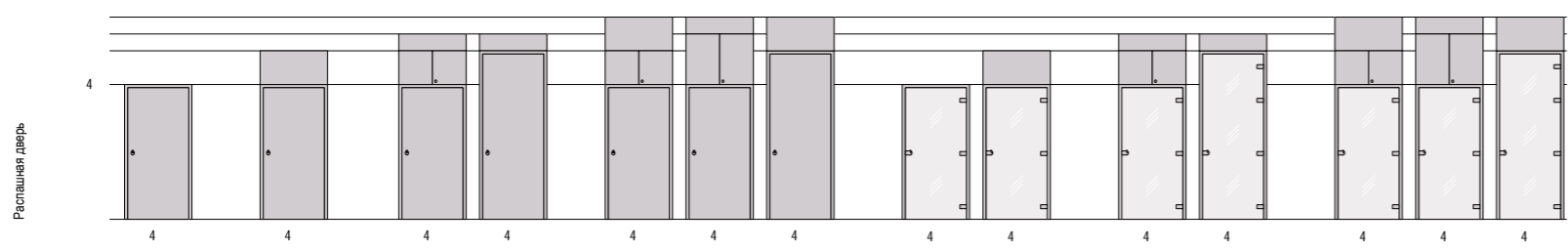
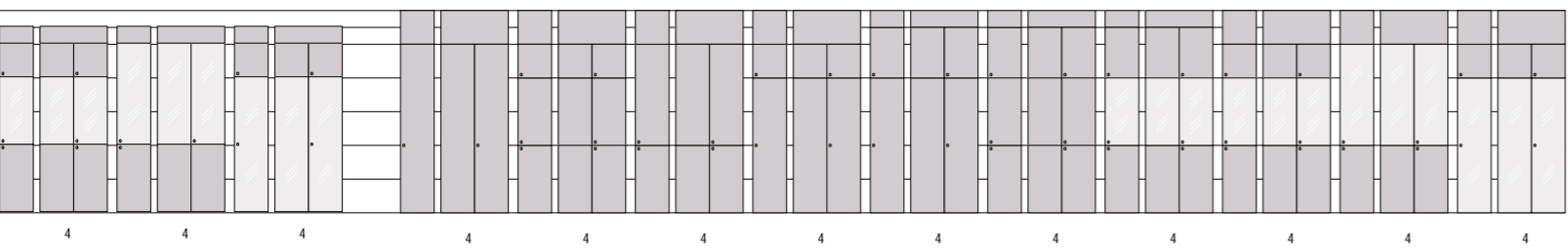
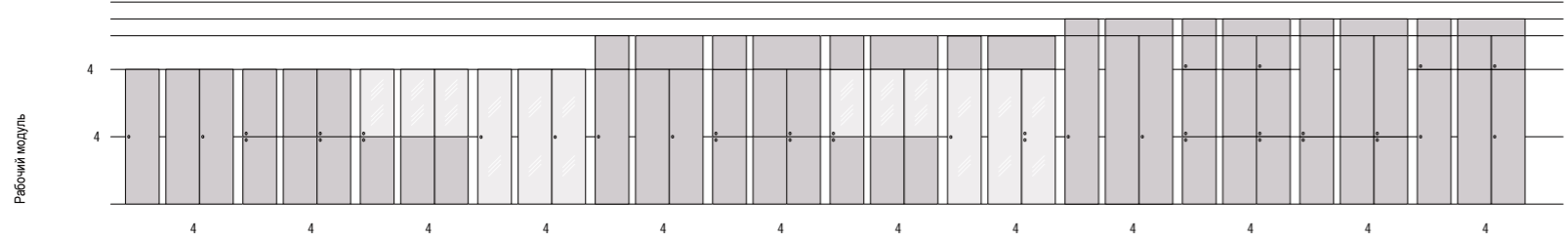

amovible - Перегородка

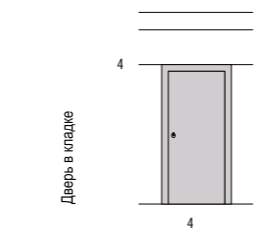
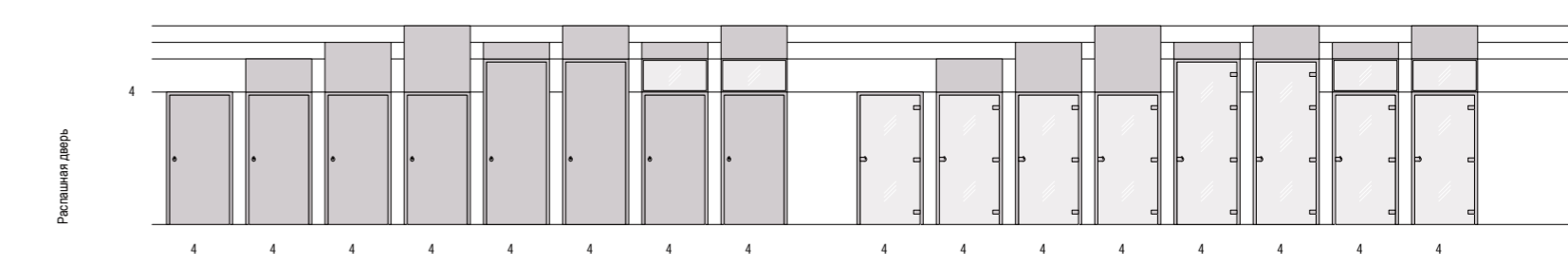
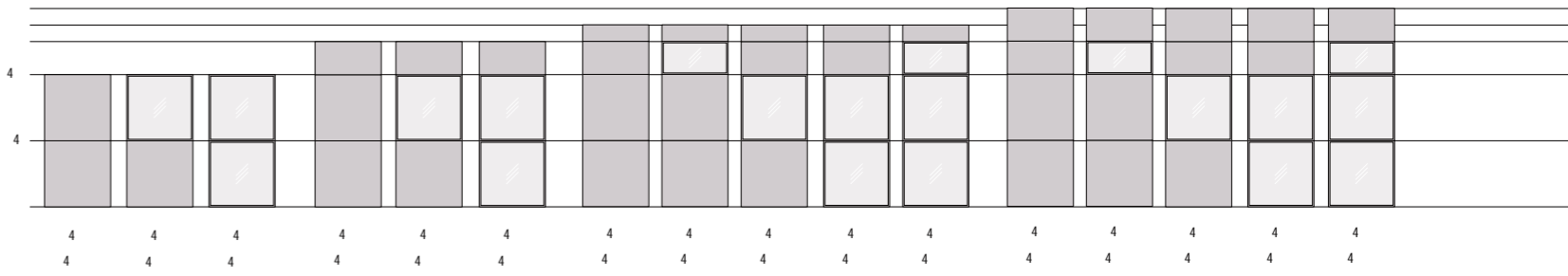
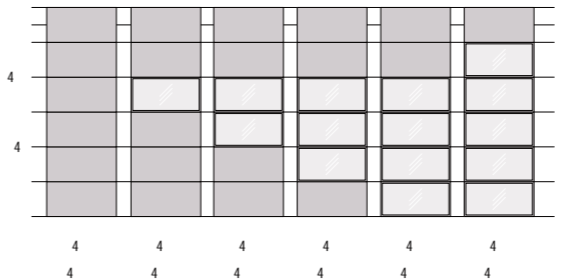
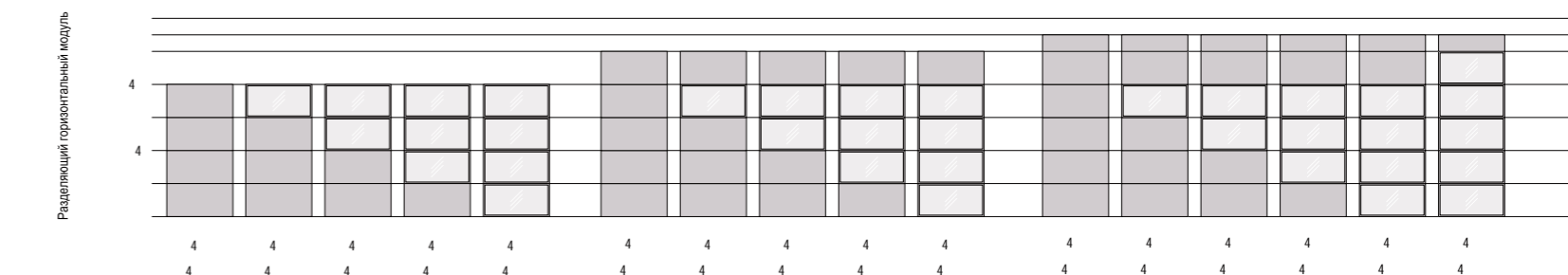
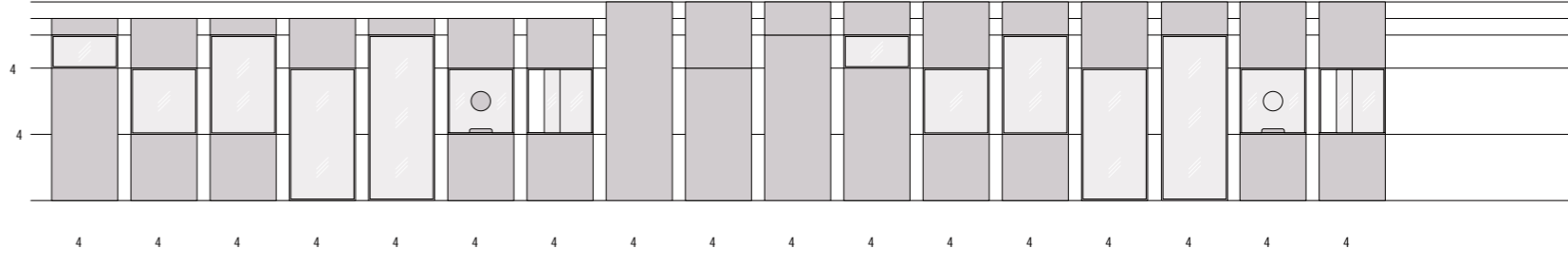
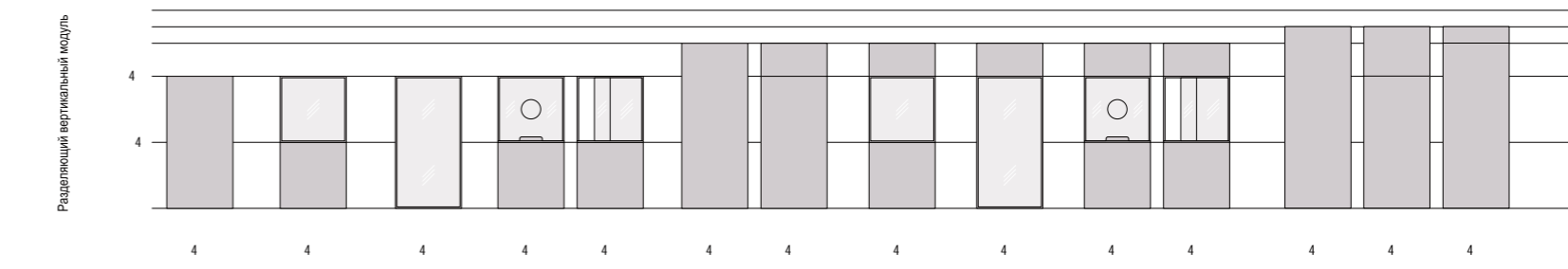

amovible - Перегородка

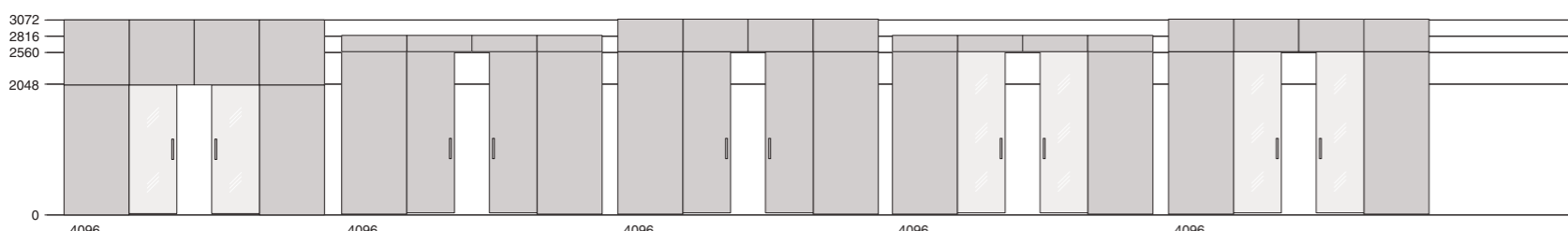
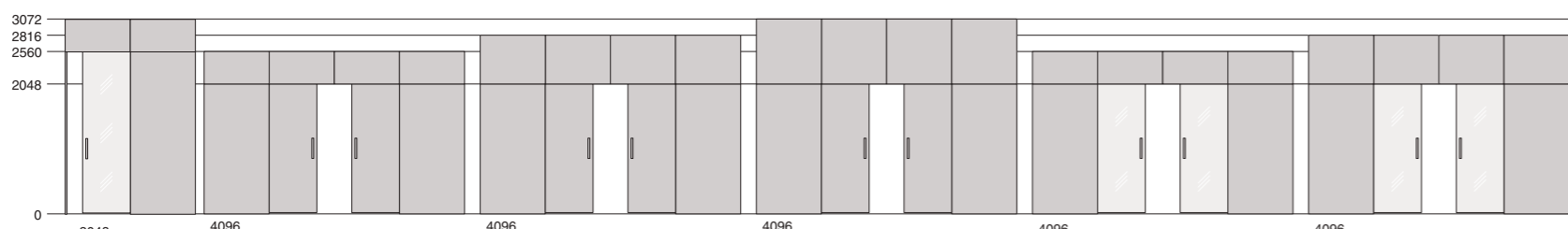
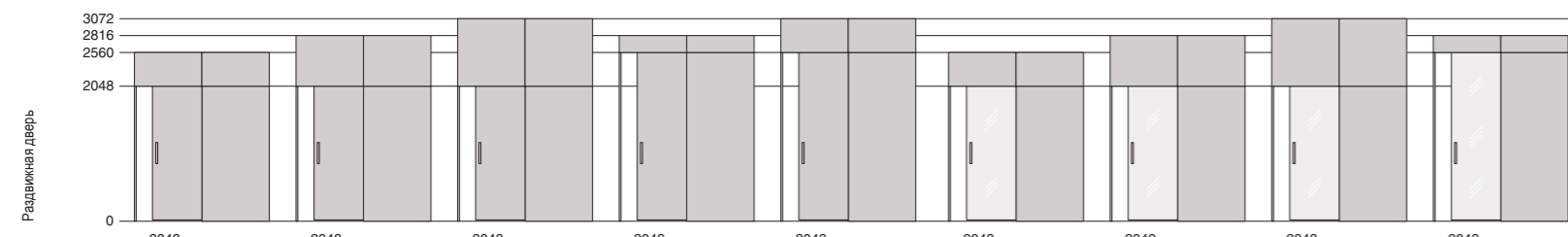
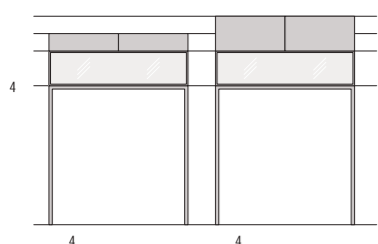
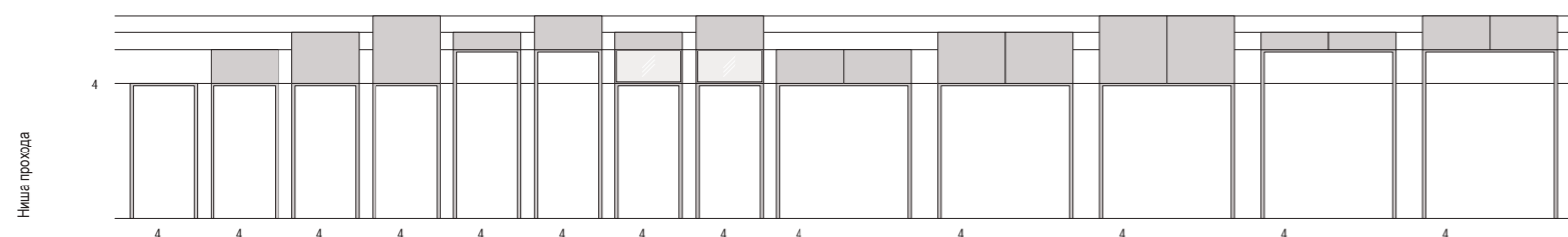
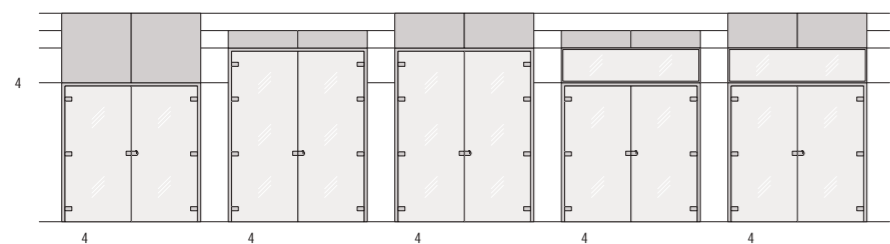
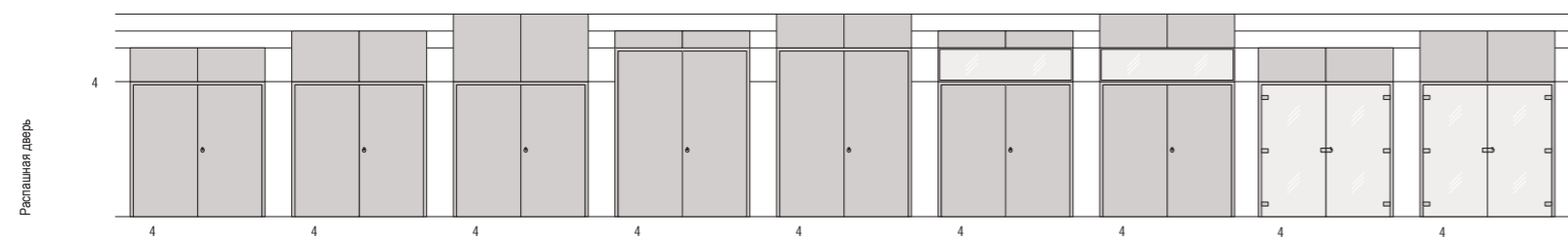

Armoire cloison - Функциональная перегородка

- COLORIS DE MELAMINE - ЦВЕТА МЕЛАМИНА

Двери - Спинки



белый Транше вяз Херес Вишня Венге Светлый дуб Транше вяз Тафира



Транша дуб Брюгге Транша пепельно-серый

Фасады стекло



Стекла травленое Стекло когачный

Структура рабочая



4

Парусина

amovible - Перегородка

- COLORIS DE MELAMINE - ЦВЕТА МЕЛАМИНА

Ланели



белый Транше вяз Херес Вишня Венге Светлый дуб Транше вяз Тафира Транша дуб Брюгге Транша пепельно-серый

двери



белый Серый кремниевый Серый кварцевый Венге Светлый дуб

Фасады стекло



Стекла травленое Стекло прозрачное Модули стекло Стекло прозрачное



VIA S. MARIA S. N. 61046 PIOBBICO (PU)
ITALY