



veronnesi
authentic italian craftsmanship



Styline

ELEGANCE DECAPÈ FINISH, FRIEZES AND WOODEN
GRAINS COMBINED WITH GOLD OR SILVER.

Styline

ELEGANCE

25 05

EMOTION

CHARME

39

EMOTION

LUXURY

67 53

CHARME

77

GLAMOUR

91

GLAMOUR

105



Naturally brilliant

Elegance

Frassino bianco canapa decapato oro o argento

Il programma Styline, sintesi di passione, tradizione e design si arricchisce della nuova finitura di raffinata eleganza frassino Elegance decapato oro o argento. Anche i fregi e le venature sposano l'oro o l'argento. Nella foto riportata a lato versione in frassino spazzolato bianco canapa decapato oro, capitelli, fregi e nuove metope, schienali in marmo bianco puro con intarsi oro, cappa Carinzia con fregi.

Gold or silver decapè hemp white ash

The Styline program, synthesis of passion, tradition and design is enhanced by a new wooden ash finish. Elegance decapè finish, friezes and wooden grains combined with gold or silver. On the left an example of the white hemp brushed ash finish and gold decapè finish. Items like capitals, friezes, new metopes and backsplash are in pure white marble with gold finishes. The Carinzia hood completes the elegant and refined environment.

Fresno blanco cáñamo decapé oro o plata

El programa Styline, síntesis de pasión, tradición y diseño, enriquece con un nuevo acabado en la versión fresno: Elegance decapé oro o plata. Los frisos y las vetas se unen con el oro o la plata. En esta foto el fresno pulido blanco cáñamo decapé oro, los capiteles, los frisos y las nuevas métopas, los respaldos en mármol blanco puro con incrustaciones oro y la campana Carinzia con frisos completan una decoración de refinada elegancia.

Frêne blanc chanvre décapé or ou argent

Le programme Styline, synthèse de passion, tradition et design, s'enrichit par une nouvelle finition dans la version frêne, Elegance décapé or ou argent, les frises et les veines épousent l'or ou l'argent. Dans cette photo frêne brossé blanc chanvre, décapé or, chapiteaux, frises et nouvelles métopes, credences en marbre blanc pur avec marqueterie en or. La hotte Carinzia avec frises complète un ameublement d'une élégance raffinée.

Esche Hanfweiss gebeizt Gold oder Silber

Das Programm Styline Synthese von Leidenschaft, Tradition und Design wird durch eine neue Version in Esche Finish verbessert, Elegance gebeizt Gold oder Silber, Frieze und Maserung treffen Gold oder Silber. In diesem Foto gebürstete Esche weiß Hanf, Gold gebeizt, Kapitelle, Frieze und neue Metopen, Rückenteile aus Marmor Weiß pur mit Intarsien aus Gold, die Haube Carinzia mit Frieze ergänzt eine Einrichtung von feinen Eleganz.

Белый ясень цвет пенька декапированный золотом

Программа Империл - синтез страсти, традиций и дизайна становится ещё шире за счёт ввода новой отделки. Elegance декапированный золотом или серебром, фрезеровка и направление натурального рисунка дерева сочетаются с золотой и серебрянной отделкой. На фото представлена композиция в цвете зачищенный белый ясень, декапированный золотом, капители с фрезеровкой и новая модель метопа, настенная панель из белого мрамора с золотыми вкраплениями, вытяжка Carinzia с фрезеровкой создают элегантный и рафинированный дизайн.



veronnesi
authentic italian craftsmanship







*I*mperial nasce con un processo artigianale organizzato secondo concetti industriali abbinati a metodi tradizionali applicati da artigiani e pittori, maestri di effetti patinati ed anticati. Tavolo Dior, isola con doppia consolle, piano, invaso e vasca coordinati in marmo bianco puro Covelano lucido.

*T*he combination between handcrafted processes and industrial concepts creates Styline. It's a solution that combines the industrial organization with the traditional methods applied by craftsmen and artist painters. Dior table, island with its superior part and sink in Covelano polished pure white marble.

*E*l programa Styline nace de un proceso artesanal organizado según conceptos industriales que permiten combinar una organización industrial con métodos tradicionales aplicados por maestros artesanos y pintores, aplicadores de efectos patinados y antiguos. Mesa Dior, isla con doble consolle, plano, fregadero y cubeta coordinados en mármol blanco puro Covelano brillo.

*L*e programme Impérial est né d'un procédé artisanal organisé selon des méthodologies industrielles qui permettent à une organisation industrielle d'épouser les méthodes traditionnelles des maîtres artisans et peintres spécialistes des effets patinés et vieillis. Table Dior, îlot avec double consolle, plan de travail, bassin et cuve coordonnés en marbre blanc pur brillant Covelano.

*D*as Programm Styline wurde von einem Handwerker Prozess organisiert nach industriellen Konzepten die eine industrielle Organisation mit traditionellen Methoden kombiniert, die von Handwerker und Kunstmaler angewendet werden. Tisch Dior, Insel mit Doppelkonsolle, Arbeitsplatte und Wanne koordiniert aus Marmor Covelano weiss pur, glänzend.

*П*рограмма "Styline" основана на ручном процессе производства индустриального уровня, позволяющим объединить современное производство и традиционные методы ручной работы, используемые мастерами-краснодеревщиками, настоящими профессионалами позолоты. Стол Dior, остров с двойной консолью, рабочая поверхность, подъём и мойка в отличном сочетании с белым глянцевым мрамором Covelano.



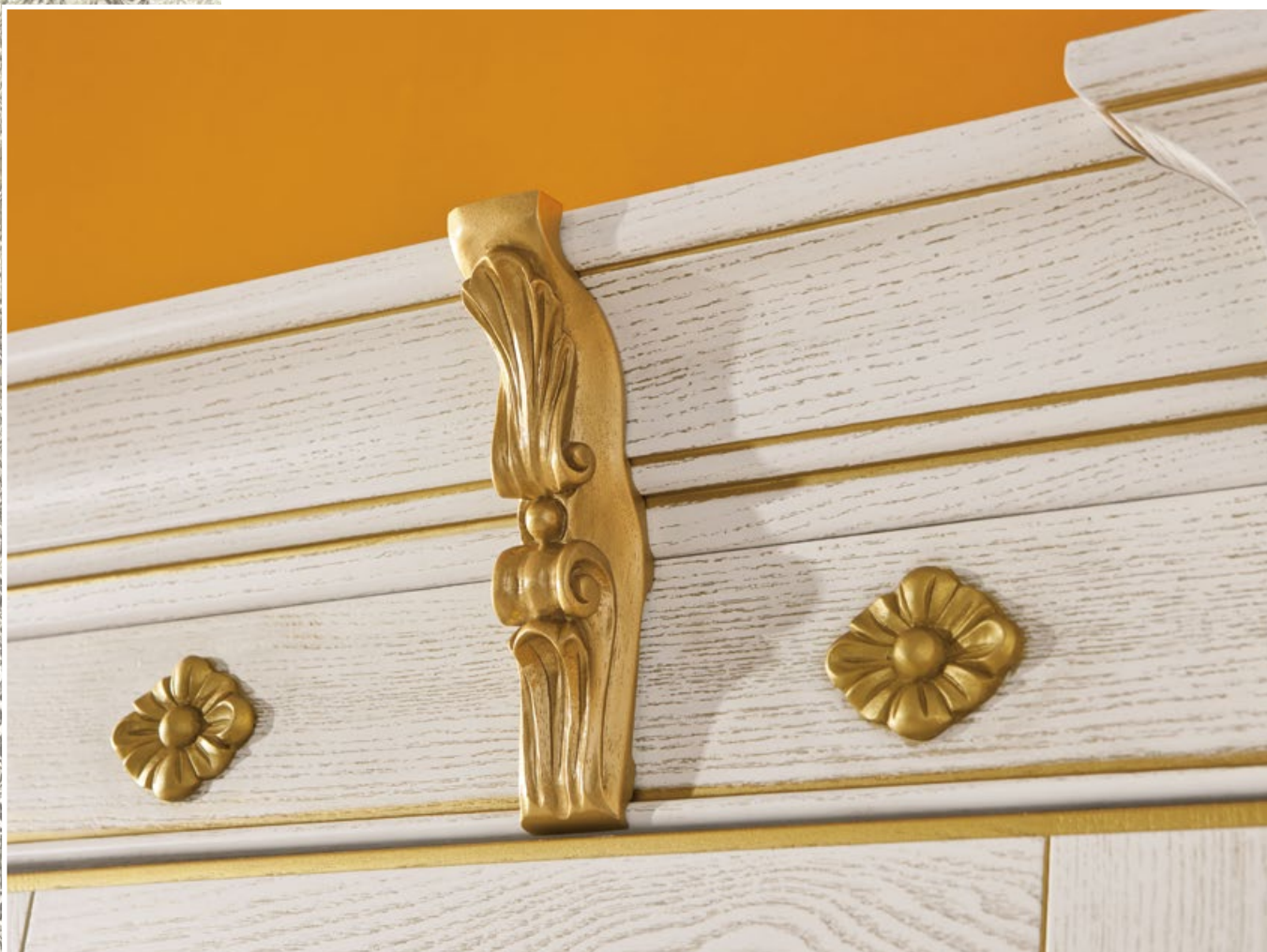

Fregi, capitelli e venature insieme alle nuove metope, impreziositi da decorazioni oro o argento, richiamano atmosfere di palazzi reali e teatri della Mitteleuropa.

Friezes, capitals and wooden grains, together with the new metopes, are enriched with gold or silver decorations and recall the atmosphere of the royal palaces and theaters of central Europe.

Frisos, capiteles y vetas, junto con las nuevas métopas, adornados con decoraciones oro y plata, recuerdan las atmósferas de los palacios reales y de los teatros de la Mitteleuropa.

Frises, chapiteaux et veines, ainsi que les nouvelles métopes ornées par de l'or ou de l'argent, rappellent l'atmosphère des palais royaux et des théâtres de de la Mitteleuropa.

Friese, Kapitelle und Maserung, zusammen mit den neuen Metopen, durch Gold oder Silber verziert, erinnern an die Atmosphäre der königlichen Paläste und Theater Mitteleuropas.

Фрезеровка, коринфийские капители, направление рисунка дерева, новая модель метопа, вместе украшенные золотом или серебром, воссоздают атмосферу королевского дворца или театра.







La cura dei dettagli, quali le incisioni acanto sull'invaso rialzato o il rubinetto oro lucido con pomelli decorati da veri cristalli Swarovski, rendono unico ed esclusivo ogni ambiente.

The care of details, such as the acanto decoration on the superior part of the island or the shiny gold mixer tap decorated with Swarovski crystals, makes every environment unique and exclusive.

La cura de los detalles, como los grabados acanto sobre el fregadero con respaldo o el grifo oro brillo con pomos decorados con verdaderos cristales Swarovski, rende único y exclusivo cada ambiente.

L'attention aux détails, tels que les gravures sur le bassin soulevé ou le robinet en or brillant avec les boutons décorés avec des véritables cristaux Swarovski, fait de chaque pièce un lieu unique et exclusif.

Die Liebe zum Detail, wie die Akanthus-Schnitzereien oder den Wasserhahn gold glänzend mit den Knöpfe durch echte Swarovski-Kristallen verziert, macht jedes Ambiente einzigartig und exklusiv.

Внимание к таким деталям, как резьба на панели или позолоченный смеситель с декорированным кристаллами Сваровски краном, делают композицию уникальной и эксклюзивной.

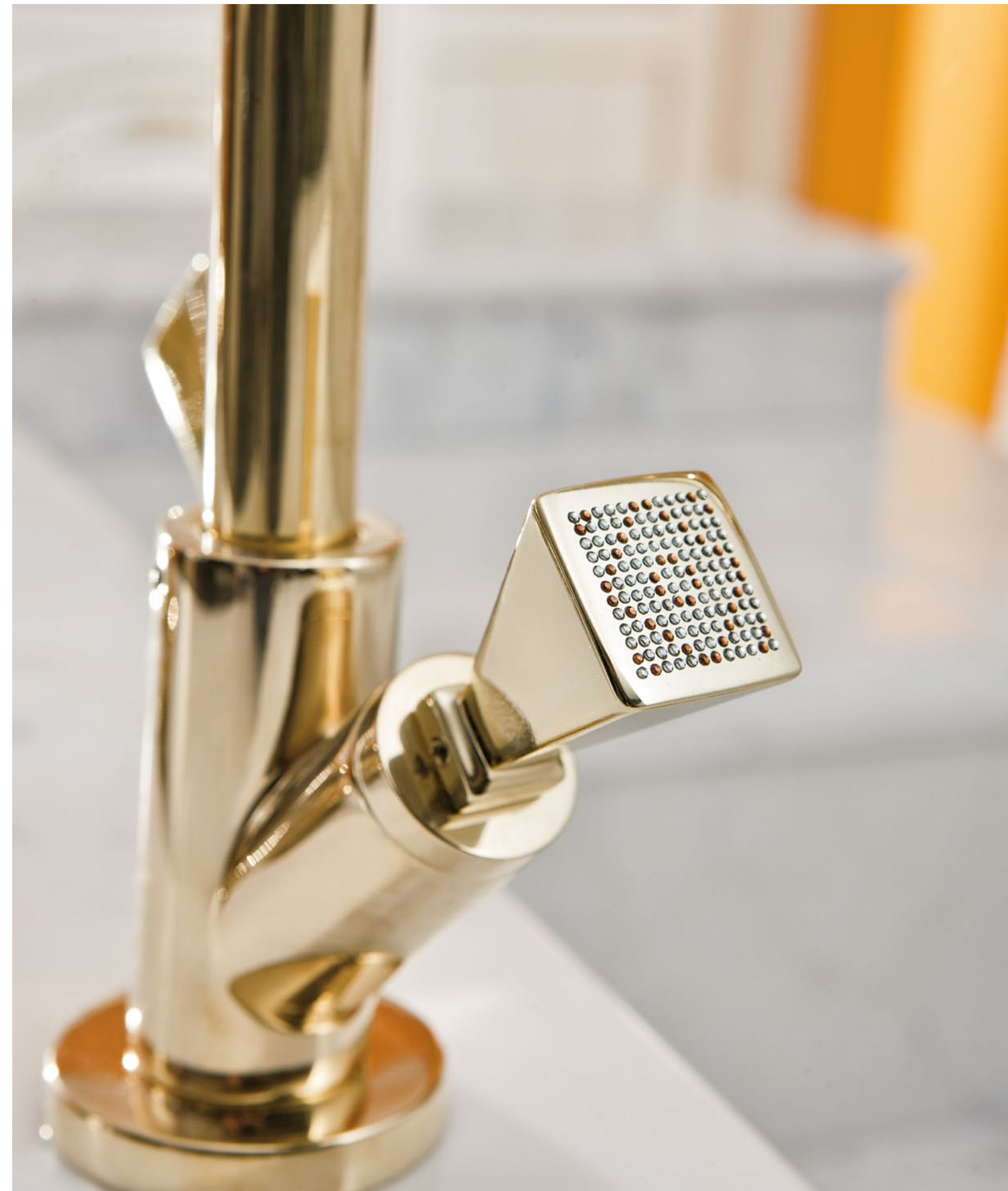

Versione Elegance frassino bianco canapa decapato argento con metopa alloro.

Elegance version in silver decapè hemp white ash finish and laurel metope.

Versión Elegance fresno blanco cáñamo decapé plata con metopa Laurel.

Version Elegance frêne blanc chanvre décapé argent avec métope Laurier.

Elegance-Version aus Esche Hanfweiss, Silber gebeizt mit Metope Lorbeer.

Elegance белый ясень в цвете пенка, декапированный серебоом с метопом.



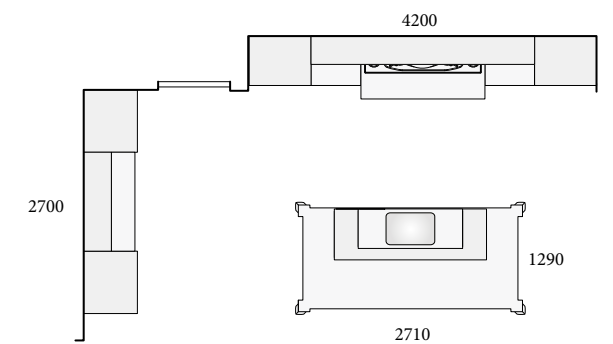
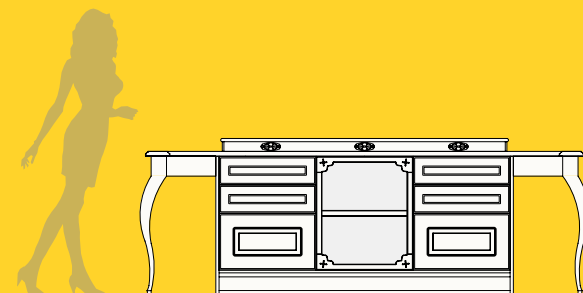
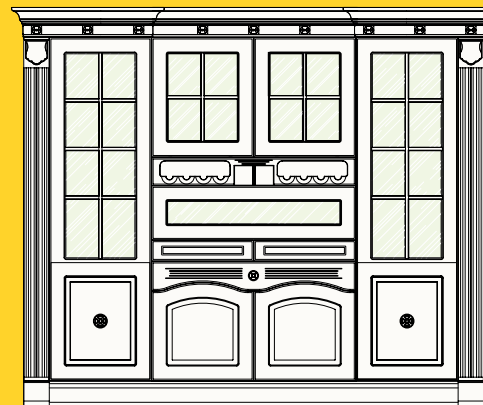
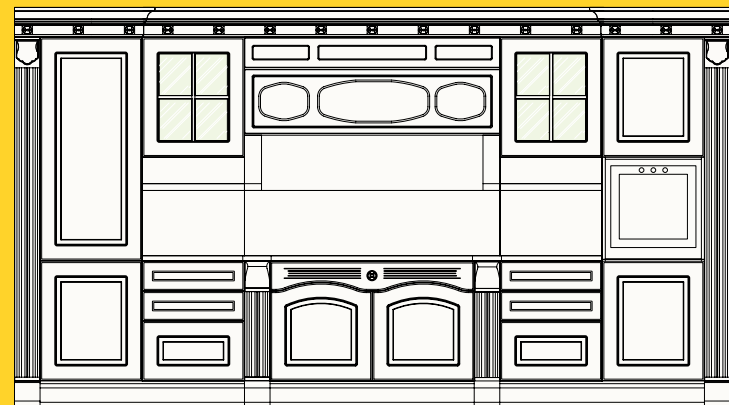



Elegante consolle Stylinee con cassetto, sapientemente abbinata ad una specchiera con led, entrambe in finiture frassino.

Formal Styline console with drawer, combined with mirror cabinet with led, both in ash finishes.

Consolle Styline elegante con cajón, sabiamente conjunto al espejo con led para consolle en acabado frassino.

Elegante Console Impériale avec tiroir, habilement combiné avec un miroir à led pour consolle, les deux en finition frêne.

Elegante Konsole Styline mit Schublade mit einem Spiegel mit Led kombiniert, beide in Asche Feinbearbeitung.

Элегантная консоль Stylinee с выдвижным ящиком прекрасно сочетается с зеркалом с подсветкой Led, благодаря одинаковой отделке дерева Тициано.







Emotion

Patinato bianco canapa con decorazione oro

I piani di lavoro spaziano da pietre naturali lavorate con tecniche antiche e quindi spazzolate e patinate a materiali moderni come il sintetico modanato con gli stessi tratti del massello o della pietra. Tutte le versioni sono corredate da elementi di arredo di alta fattura con le caratteristiche del cosiddetto mobile artistico.

Patinated white hemp with gold decoration

The worktops range from natural stones, worked with old techniques, brushed and patinated as the last touch, to modern materials such as molded synthetics with the same features of solid wood or stone. All versions are accompanied by pieces of furniture of high workmanship with the characteristics of the so-called artistic cabinet.

Patinado blanco cáñamo con decoración oro

Los planos de trabajo varían entre piedras naturales trabajadas con técnicas antiguas y luego pulidas y patinadas, materiales modernos como el sintético moldurado con los mismos tratos del macizo o de la piedra. Todas las versiones están equipadas con elementos de decoración finamente trabajados con las características del mueble artístico.

Patiné blanc chanvre avec décoration or

Les plans de travail espacent des pierres naturelles usinées avec des techniques anciennes et puis brossées et patinées, à matériaux modernes, comme le synthétique mouluré avec les mêmes caractéristiques du bois massif ou de la pierre. Toutes les versions sont accompagnées par des éléments d'ameublement de haute facture avec les caractéristiques de ce qu'on appelle le meuble d'art.

Hanfweiss patiniert mit Dekoration Gold

Die Arbeitsplatten bewegen sich von natürlichen Steine mit alten Techniken gearbeitet und dann gebürstet und patiniert, bis zu modernen Materialien wie der Synthetik mit Zierleisten und mit den selben Merkmale des Massivholzes oder des Steines. Alle Ausführungen sind durch erstklassige Möbelstücke mit den Besonderheiten der sogenannten künstlerischen Möbel ausgestattet.

Патинированный белый цвет пенька с золотым декором

Рабочие поверхности варьируются от обработанного старинным методом натурального камня в щёточной обработке до современных синтетических материалов, в отделке массива или натурального камня. Все возможные варианты сопровождаются элементами мебели самого высокого уровня, так называемыми художественными элементами.





*V*asca in pietra massiccia scavata, top h 6 cm con profilo imperiale, sopralzo isola in pietra Malyat spazzolata.

*S*olid stone basin faucet, h 6 cm top with Styline profile, islands raising in brushed Malyat stone.

*C*ubeta en piedra maciza excavada, encimera h 6 cm con perfil imperial, elevación isla en piedra Malyat pulida.

*V*asque creusée dans un seul bloc en pierre, pdt h 6 cm avec profil Impérial, partie surélevée de l'îlot en pierre Malyat brossée.

*W*anne aus Stein massiv, Arbeitsplatte h 6 cm mit Styline Profil, die Insel-Erhöhung aus Malyat Stein, gebürstet.

*Р*акovina вырезана из массива, столешница h 6 см с профилем Империял, возвышение на острове из натурального камня Malyat в щёточной обработке.





Imperial è un programma d'arredo in cui elementi naturali come la pietra si fondono con le decorazioni artigianali. Il taglio sartoriale di ogni cucina contraddistingue l'unicità di questo modello. Materiali e finiture riportano alla mente antiche superfici da toccare, morbide e vellutate, il cui stile è reinterpretato nell'isola con il sopralzo in pietra spazzolata, oppure nel portico e nel corpo avanzato della zona cottura.

Imperial is a program of furniture where natural elements such as stone blend with handmade decorations. The tailored cut of every single kitchen characterizes the uniqueness of this model. Materials and finishes bring to mind soft and velvety old surfaces to touch, whose style is reinterpreted in the island with the brushed stone surface, or in the porch above the extended cooking area.

Imperial es un programa de decoración, donde elementos naturales como la piedra se unen a las decoraciones artesanales. El corte de sastrería de cada cocina distingue la unicidad de este modelo. Materiales y acabados llevan a la memoria superficies antiguas para tocar, suaves y lisas, cuyo estilo se reinterpreta con la elevación en piedra pulida o en el pórtico y el cuerpo avazado de la zona de cocción.

Imperial est un programme d'ameublement, où les éléments naturels tels que la pierre, se mélangent avec des décorations artisanales. La coupe sur mesure de chaque cuisine caractérise l'unicité de ce modèle. Matériaux et finitions rappellent anciennes surfaces à toucher, douces et veloutées, dont le style est réinterprété dans l'îlot avec la partie supérieure en pierre brossée, ou dans le portique et le corps avancé de la zone de cuisson.

Imperial ist ein Programm von Möbeln, wo natürliche Elemente wie Stein, mischen sich mit handwerklichen Dekorationen. Der abgestimmte Schnitt jeder Küche charakterisiert die Einzigartigkeit dieses Modells. Materialien und Feinbearbeitungen alter Oberflächen zu berühren zum Sinn bringen, weich und samtig, dessen Stil in der Insel-Erhöhung aus gebürstetem Stein oder in der Nische und der Kochbereich neu interpretiert wird.

Империл - программа мебелировки, в которой такие натуральные элементы, как камень сочетаются с декоративными элементами ручной работы. Каждая кухня сродни работы закройщика, является уникальной для этой модели. Материалы и отделки напоминают о старинных материях, мягких и бархатных, чей неповторимый стиль проигрывается ещё раз в возвышении острова из камня в щёточной обработке или в портале и колоннах выдвинутой варочной поверхности.



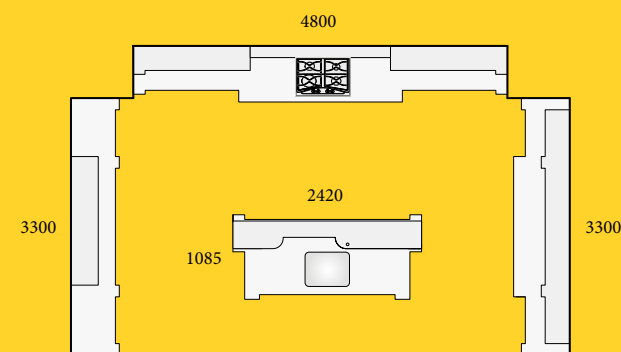
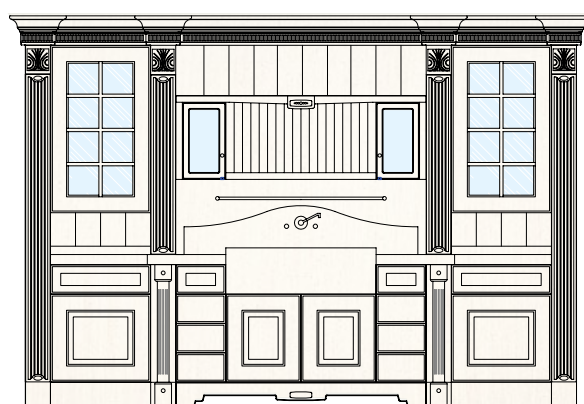
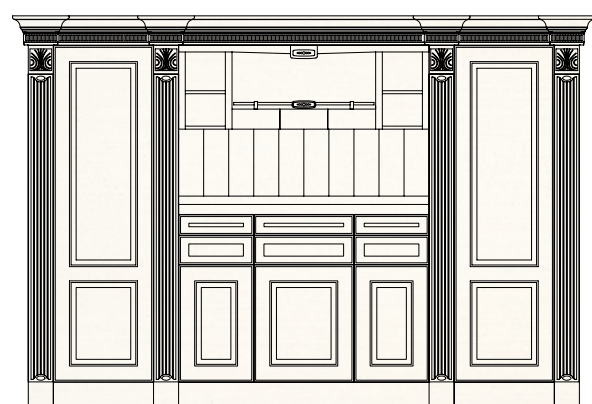
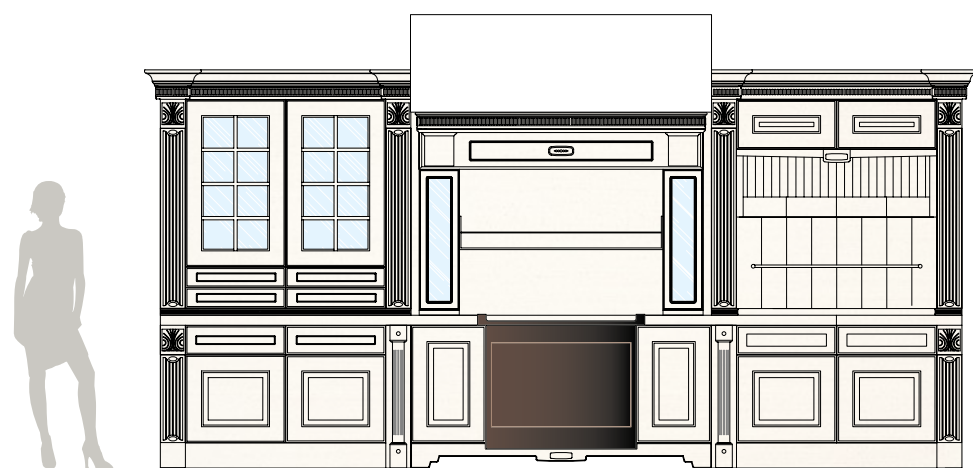

*I*sola Stylinee, interno laccato patinato rosso Tiziano, decorazione oro.

*I*mperial island with inner side in patinated Titian red, gold decoration.

*I*sla Styline, interior lacado patinado rojo Tiziano, decoración oro.

*I*lot Impérial, intérieur laqué patiné rouge Tiziano, décoration en or.

*I*mperial Insel, Innenseite lackiert patiniert Rot Tiziano, golden Dekoration.

Остров Империял, внутренняя часть - патинированная лакировка в цвете красный Tiziano, декорированный золотом.







Charme

Frassino antracite decapato con decorazioni argento

Decapè charcoal ash with silver decoration

Fresno antracita decapé con decoración plata

Frêne anthracite décapé avec décoration argent

Esche Anthrazit gebeizt mit Dekoration Silber

Ясень антрацит декапе с серебрянным декором





*I*sola in frassino grigio nuvola decapato con decorazione argento.

*C*loud grey ash island with silver decapè decoration.

*I*sla en fresno gris nube decapé con decoración plata.

*I*lot en frêne gris nuage décapé avec décoration argent.

*I*nsel aus Esche gebeizt Wolkengrau mit Silber Dekoration.

*О*стров из ясеня в цвете серое облако, деапированный серебром.







Il sistema di assemblaggio testimonia il carattere artigianale della falegnameria.

Assembly system testifies the distinctive carpentry features.

El sistema de ensamblaje testimonia el carácter artesanal del taller.

Le système d'assemblage témoigne du caractère artisanal de la menuiserie.

Das Montagesystem zeigt das Handwerk der Tischlerei.

Система сборки демонстрирует ремесленный характер столярного производства.



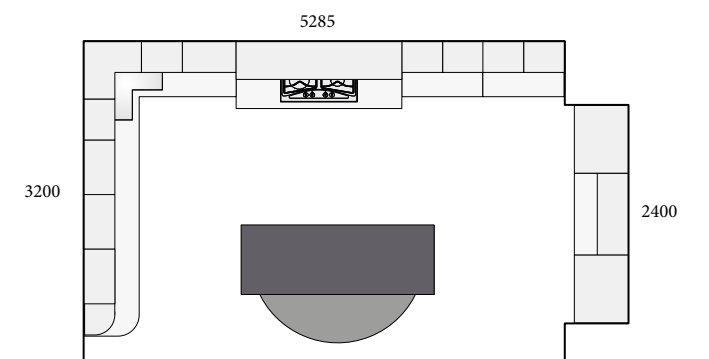
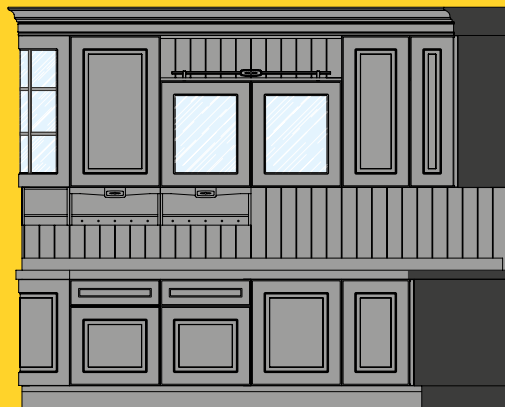
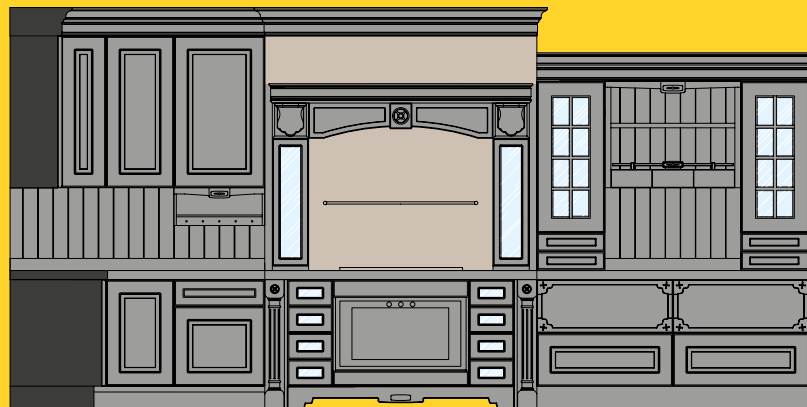





Emotion

Patinato bianco canapa con decorazione oro

Patinated white hemp with gold decoration

Patinado blanco cáñamo con decoración oro

Patiné blanc chanvre avec décoration or

Hanfweiss patiniert mit Dekoration Gold

Патинированный белый цвет пенька с золотым декором





Top in ardesia con bordo legno in finitura dell'anta. Secchiaio in pietra di ardesia.

Slate worktop with door finishing wood edge. Slate stone bowl.

Encimera en piedra de pizarra con canto en madera acabado puerta. Cubeta en piedra de pizarra.

Plan de travail en pierre d'ardoise se avec alaise en bois finition assortie. Vasque en pierre d'ardoise.

Arbeitsplatte aus Schiefer mit Holzkante aus Front Feinbearbeitung. Wanne aus Schieferstein.

*Столешница из сланцевого камня с деревянным профи-лем в отделке фасада.
Мойка из сланцевого камня.*





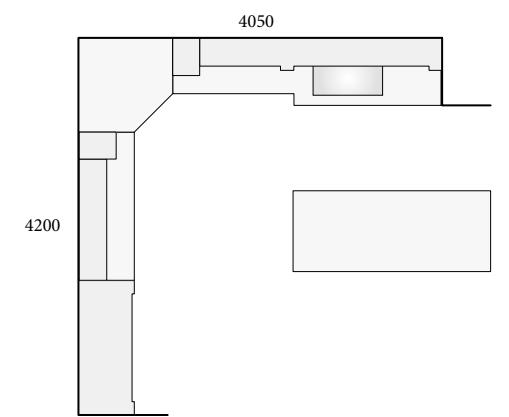
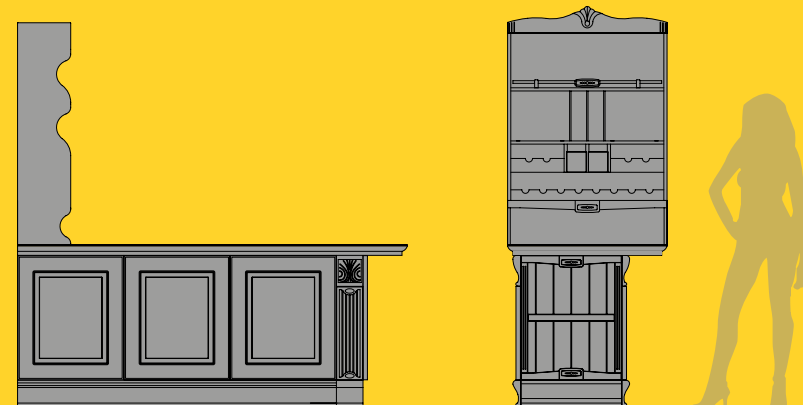
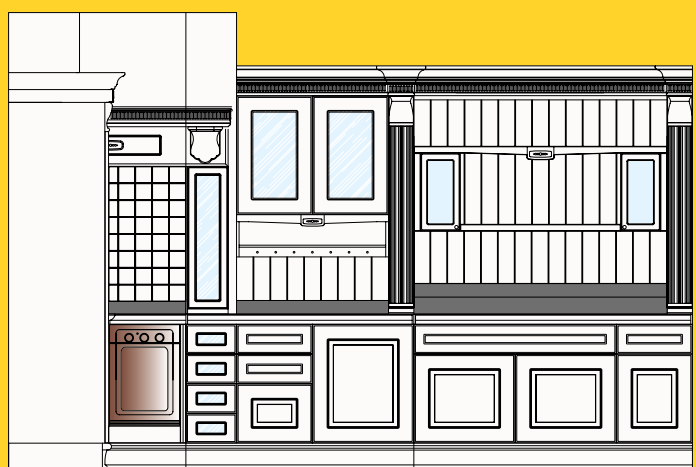



*R*affinata e funzionale isola con mobile acanto laccato antracite con decorazione argento. Top con bordo in massello e piano in quarzo bianco.

*E*legant and functional island with lacquered charcoal acanto wall shelving unit and silver decoration. Worktop with solid wood edge and white quartz surface.

*R*efinada y funcional isla con mueble acanto lacado antracita con decoración plata, Encimera con canto en macizo y plano en cuarzo blanco.

*I*lot raffiné et fonctionnel avec meuble Acanto laqués anthracite avec décoration argent. Plan de travail en quartz blanc avec bord en bois massif.

*F*eine und funktionelle Insel mit Akanthus-Möbel Anthrazit lackiert mit Silber Dekoration. Arbeitsplatte mit Massivholzkante und Platte aus Quarz weiß.

*Р*афинированный и функциональный остров с модулем Acanto в отделке лакированный антрацит с серебрянным декором. Топ с деревянным профилем и столешницей из белого кварца.





*Reflections of
bright personality*

Luxury

Frassino tinto in trasparenza rosso Borgogna

Il programma è disponibile in molteplici versioni, da quella laccata con finiture oro alla versione in legno di frassino finito con tinte calde a contrasto in rosso borgogna, azzurro cielo, carbon, bianco canapa, ecc. L'estensione del programma comprende versioni laccate opache in diverse finiture, patinate, antiche, vintage. Opzionali le decorazioni in oro zecchino oppure in argento. Gli elementi decorativi vengono scolpiti e decorati a mano in stile Impero; alcuni di essi sono capitelli, cornici, cappe, cimase.

Burgundy red transparent ash finish

The programme is plenty of models, from the lacquer version with golden finishes, to the ash wood version with burgundy red, sky-blue, carbon, white or off-white paintings. Styline also includes different matt lacquer versions in different finishes, such as patinated, antique and vintage; fine gold and silver decorations are also available. All the ornamental elements are decorated by hand in Styline Style; some of them are capitals, cornices, hoods, cymas.

Fresno tinto en transparencia rojo Borgoña

El programa está disponible en diferentes versiones, de la lacada con decoraciones en oro a la versión en madera de fresno acabada en colores calientes que contrastan con el rojo borgoña, el azul cielo, el carbón, el blanco cáñamo, etc. La extensión del programa incluye versiones lacadas mate en acabados diferentes, patinados, con efecto antiguo, vintage. Son opcionales las decoraciones en oro puro o plata. Los elementos decorativos están tallados y decorados a mano según el estilo Impero; algunos de ellos son capiteles, cornisas, campanas, cimacios.

Frêne tinté en transparence rouge Bourgogne

Le programme est disponible en nombreuses versions, laquée avec des finitions or, en bois de frêne teinté de coloris chauds tels qu'un rouge bourgogne, bleu ciel, charbon, blanc chanvre. La laque se décline aussi en mat patinées, vieilles ou vintage avec des options en or sequin ou argent. Le détail étant pour nous synonyme de qualité, tous nos éléments décoratifs comme les hottes, les cimaises, les chapiteaux sont sculptés et décorés à la main dans le respect du style Empire.

Esche gefärbt in Transparenz Burgunderrot

Das Programm ist in mehreren Versionen erhältlich, von der Lack mit gold zur Version in Esche fertig mit warmen Farben im Kontrast, in Burgunderrot, Hellblau, Kohlenstofffarbe, weiß Hanf, etc.. Die Erweiterung des Programms umfasst Versionen matt lackiert in verschiedenen Feinbearbeitungen. Optional Dekorationen in Gold oder Silber. Die dekorativen Elemente sind geschnitzt und von Hand dekoriert im Empirestil, einige sind Kapitellen, Rahmen, Hauben, Kymas.

Ясень крашеный полупрозрачный красный Бургундия

Программа представлена в многочисленных версиях - от лакированного варианта в отделке золотом до деревянной версии в ясене с теплыми тонами, в контрасте с красным бургундским, небесно-лазурным или бело-конопляным. Диапазон программы включает лакированные матовые версии в различных отделках, патинированные, состаренные или винтажные. Как опция возможны декорации из червонного золота или из серебра. Декоративные элементы изваяны и украшены вручную.





Luxury

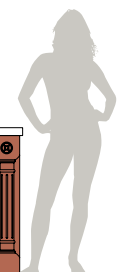
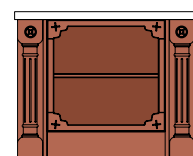
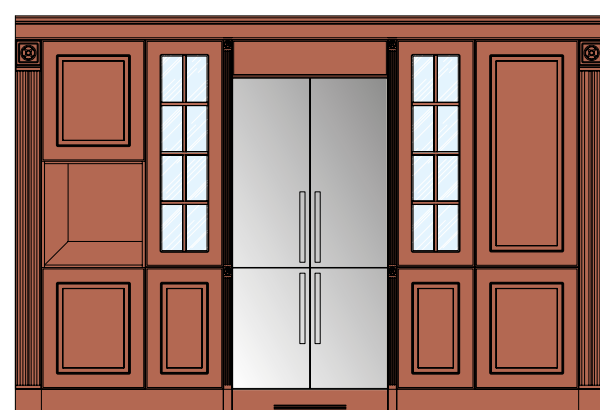
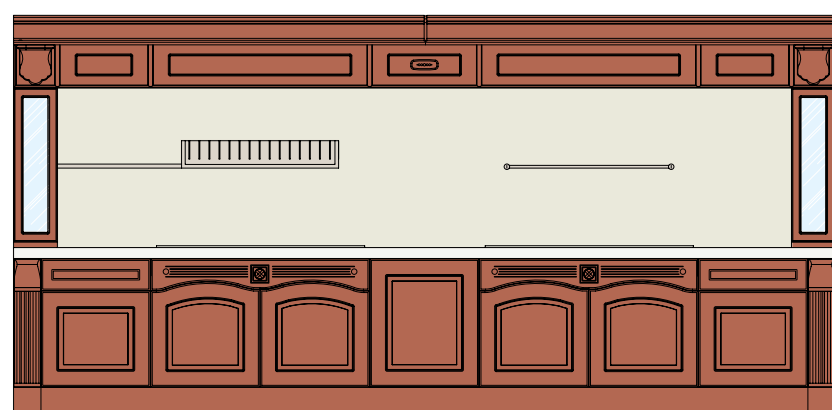

3400

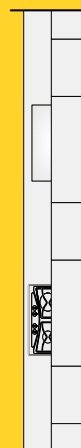

*F*rassino tinto a contrasto in trasparenza rosso Borgogna con decorazioni oro. Top profilo Stylinee in pietra crema nuova.

*B*urgundy red transparent finish ash with gold decorations. Worktop with Stylinee profile in new cream stone.

*F*resno acabado en transparencia rojo Borgoña decorado en oro. Encimera perfil Stylinee en piedra.

*F*rêne teinté en transparence rouge Bourgogne décoré en or. Plan de travail profil impérial en pierre nouvelle.

*A*sche in Transparenz Burgunderrot mit Goldverzierung. Arbeitsplatte Stylinee aus Stein Neucrème.

*I*mperial Luxury: крашеный ясень в прозрачном контрасте красного бургундского цвета с декорированием золотом. Столешница с профилем Stylinee из камня в цвете новый крем.







*Atmospheres of
natural elegance*



Charme

Frassino decapato antico Fiandre

Antique Fiandre decapè ash

Fresno decapé antiguo Flandes

Frêne décapé antique Flandres

Esche gebeizt alter Flandern

Ясень декапе античный Фиандр



La cappa sinuosa impreziosita da frigi e la maxi vetrina donano all'ambiente cucina un'atmosfera classica ed accogliente, esaltata ancor più dalla raffinata finitura antico fiandre. La tradizione si completa nel top con bordo massello in finitura anta.

The hood enhanced by the friezes and the high wall glass unit gives a classic and welcoming atmosphere to the kitchen room, enhanced by the antique flanders finish. The tradition is completed with the worktop with solid wood edge that matches the door finish.

La campana sinuosa adornada con frisos y la maxi vitrina donan al ambiente cocina una atmosfera clásica y acogedora, remarcada por el refinado acabado antiguo Flandes. La tradición se completa en la encimera con canto macizo en acabado puerta.



La hotte sinuosa et décorée par des frises et la maxi vitrine, donnent à la cuisine une atmosphère classique et accueillante, renforcée encore plus par la raffinée finition ancien Flandres. La tradition se complète avec le plan de travail en finition porte avec le chant en bois massif.

Die kurvenreiche Haube mit Friesen verschönert und die große Vitrine, geben dem Raum eine klassische und gemütliche Atmosphäre, noch mehr durch die Feinbearbeitung Alter Flandern verbessert. Die Tradition wird von der Arbeitsplatte mit Massivholzkante in Finish wie Fronten abgeschlossen.

Фигурная вытяжка, украшенная фрезеровками и большая витрина создают уютную атмосферу в классическом стиле, которая подчёркивается ещё сильнее рафинированной отделкой античная фландрия. Традиционный стиль комплектуется столешницей с кромкой из массива в отделке фасадов.





*L*i tavolo rotondo Chanel richiama un'eleganza senza tempo, rendendo accogliente l'ambiente cucina. Continuità di stile nell'arredamento, Styline diventa zona living.

*T*he Chanel round table recalls a timeless elegance, making the kitchen area welcoming. Thanks to continuity in furniture style, Styline is projected to the living area.

*L*a mesa redonda Chanel recuerda una elegancia sin tiempo, rendendo acogedor el ambiente cocina. Continuidad de estilo en la decoración, Styline se convierte en zona Living.

*L*a table ronde Chanel rappelle une élégance intemporelle, rendant accueillante la cuisine. Continuité de style dans l'ameublement, Styline devient zone Living.

*D*er Runde Tisch Chanel nennt eine zeitlose Eleganz so ist das Küchenambiente gemütlich. Die Kontinuität der Stil in den Möbeln, Styline wird auch Living.

*К*руглый стол Chanel - элегантный момент, привносящий уют в кухонное пространство. Оставаясь приверженным классическому стилю Империял переходит в гостинную зону.





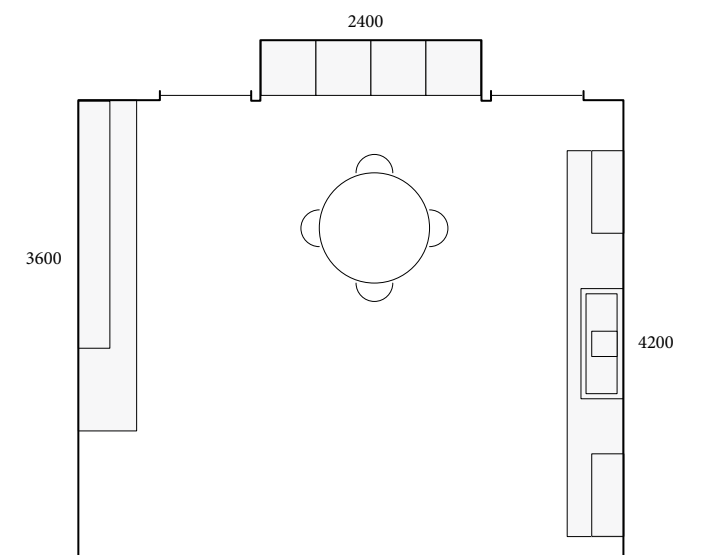
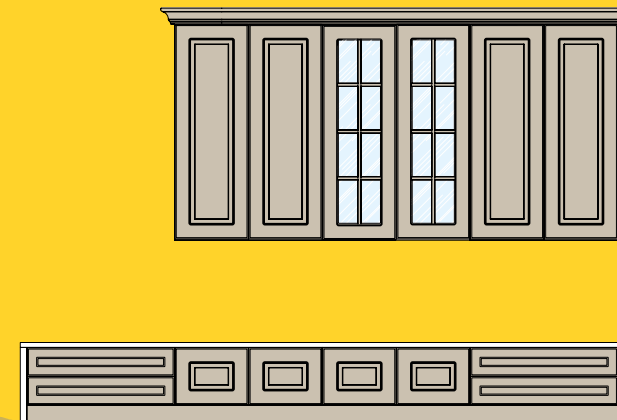
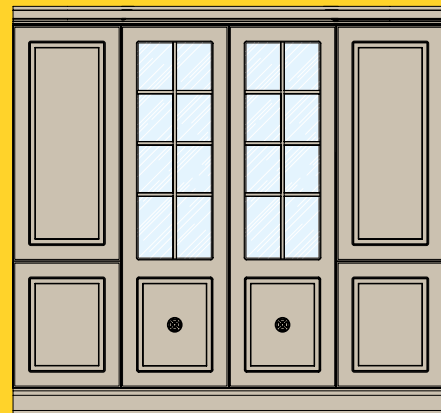
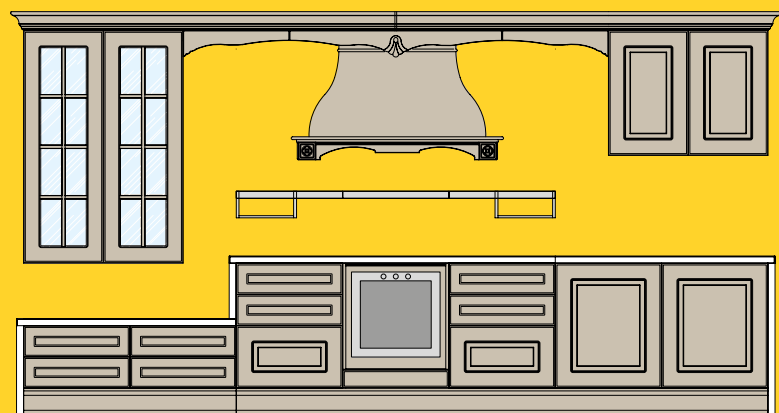





Glamour

Frassino bianco canapa laccato poro aperto

La versatilità di Styline si manifesta in tutte le sue sfaccettature. In questa versione Glamour in frassino bianco canapa laccato a poro aperto si esprime lo spirito artigianale in un raffinato mix tra preziose lavorazioni di maestri artigiani e design moderno.

Open pore lacquered white hemp ash

Styline shows its versatility in all its aspects. The Glamour version in hemp white ash and open pore lacquer finish expresses the spirit of craftsmanship in a refined mix of precious work of old master craftsmen combined with modern design.

Fresno blanco cáñamo lacado poro abierto

La versatilidad de Styline se manifiesta en todas sus facetas. En esta versión Glamour en fresno blanco cáñamo lacado poro abierto, se expresa el espíritu artesanal en una refinada mezcla entre preciosos trabajos de antiguos maestros artesanos unidos a detalles de estilo moderno.

Frêne blanc chanvre laqué pore ouvert

La polyvalence de l'Styline se manifeste dans toutes ses facettes. Dans cette version Glamour en frêne blanc chanvre laqué pore ouvert, il exprime l'esprit artisanal dans un mélange raffiné de travail précieux de vieux maîtres artisans combiné avec des détails de moderne design.

Esche Hanfweiss lackiert Holzporo

Die Vielseitigkeit von Styline zeigt sich durch alle seine Aspekte. Diese Glamour Version aus Esche hanfweiß lackiert mit Holzporo, zeigt den Geist der Handwerkskunst durch eine feine Mischung zwischen wertvoller Arbeit der alten Meister und modernen Design-Details.

Ясень белый цвет пенка лакированный с открытыми порами

Универсальность Империял проявляется во всех его обликах. Версия Glamour из белого ясеня в цвете лакированная пенка с открытыми порами выражает дух мастерства и объединяет в себе тонкую работу древних мастеров и особенности современного дизайна.





Particolare della penisola Chanel con piano cucina e tavolo in laminato vulcano.

Detail of Chanel breakfast table with kitchen worktop, both in volcano laminate.

Detalle de la península Chanel con encimera cocina y mesa en laminado volcán.

Détail de la péninsule Chanel avec plan de travail et table en stratifié volcan.

Detail der Halbinsel Chanel mit Arbeitsplatte und Tisch aus Laminat Vulkan.

Особенности острова Chanel с кухонным столом и столешницей из вулканического ламината.







L'originale penisola Shape si trasforma in un pratico tavolo con un semplice gesto. Glamour si apre alla zona living.

The original breakfast shape is transformed in a handy table with a simple action. Glamour is also projected to the living area.

La original península Shape se transforma con un simple gesto en una práctica mesa. Glamour se completa en la versión Living.

L'originale péninsule Shape se transforme en une table pratique avec un simple geste. Glamour se complète dans la version Living.

Die ursprüngliche Halbinsel Shape verwandelt sich in einen handlichen Tisch mit einer einfachen Geste. Glamour ist in der Living Version abgeschlossen.

Оригинальный остров Shape легко превращается в практичный стол. Glamour завершается версией Living Тициано.



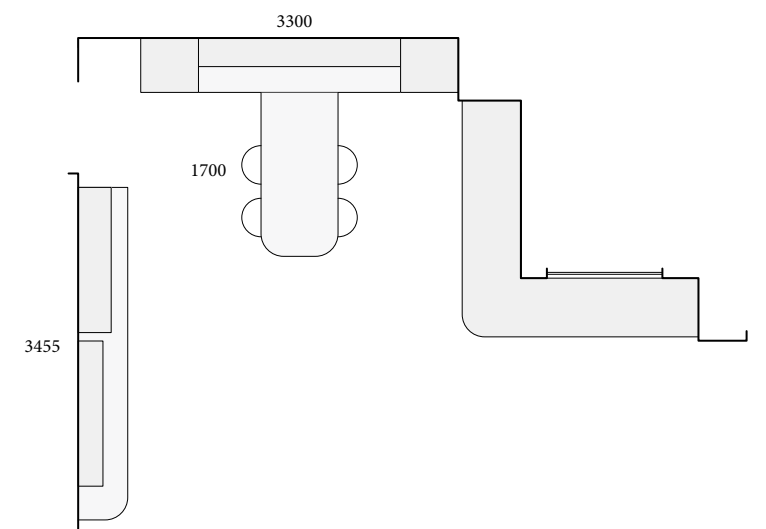
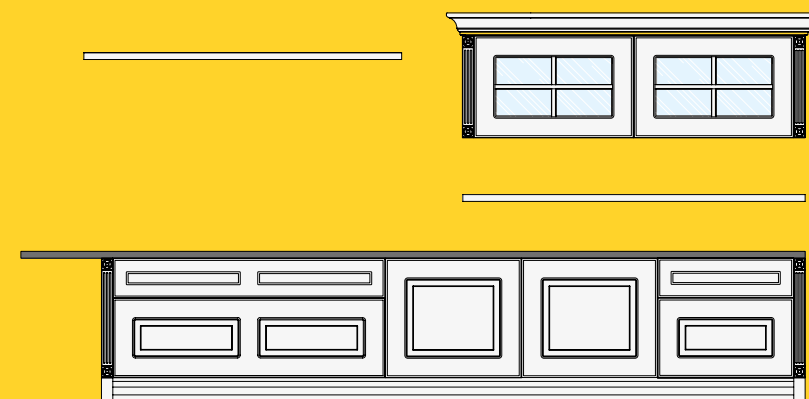
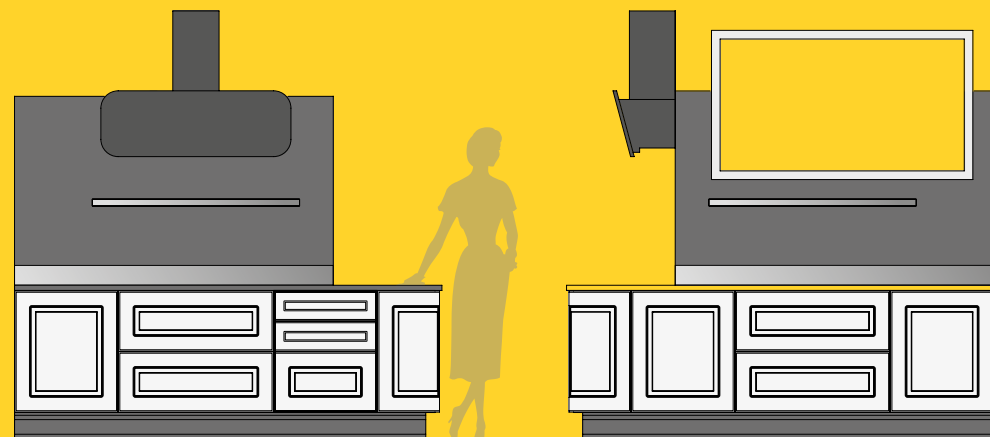
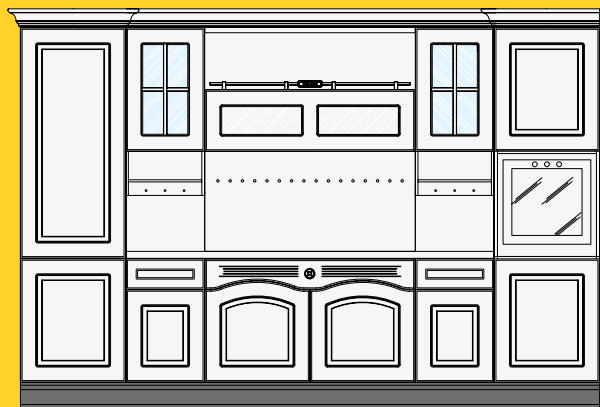





Glamour

Frassino bianco canapa laccato poro aperto

Il frassino bianco canapa laccato poro aperto è arricchito da piani e schienali in marmo Carrara lucido, insieme alle finiture in acciaio che sposano le atmosfere di un classico ambiente anni '50 dal sapore gotico.

Open pore lacquered white hemp ash

The open pore lacquered hemp white ash finish has been enhanced with worktops and backsplashes in glossy Carrara marble, along with the steel finishes that remind the pleasant classic atmosphere of the Gothic Fifties.

Fresno blanco cáñamo lacado poro abierto

El fresno blanco cáñamo lacado poro abierto adornado por encimeras y respaldos en mármol de Carrara brillo, junto con los acabados en acero, unen las atmósferas de un típico ambiente de los años 50 de sabor gótico.

Frêne blanc chanvre laqué pore ouvert

Le frêne blanc chanvre laqué pore ouvert enrichi par des plans et des crédences en marbre de Carrara brillant, avec les finitions en acier, marient les atmosphères d'une classique pièce des ans 50 à la saveur gothique.

Esche Hanfweiss lackiert Holzporo

Die Esche lackiert hanfweiß Holzporo, Böden und Rückteile aus Carrara-Marmor zusammen mit Stahlverkleidungen, kombinieren die Atmosphäre eines klassischen Ambientes in den 1950 Jahren mit dem gotischen Geschmack.

Ясень белый цвет пенка лакированный с открытыми порами

Белый ясень в цвете лакированная пенка с открытыми порами обогащён рабочей поверхностью и настенной панелью из глянцевого мрамора Carrara, которые в сочетании с отделками из нержавеющей стали создают атмосферу классического дизайна 50-х годов с оттенком готики.





*P*iano di lavoro h 3 cm con profilo Stylinee e schienali in marmo Carrara lucido.

H 3 cm worktop with Styline profile, with backsplashes in polished Carrara marble.

*E*ncimera h 3 cm con perfil Styline y respaldos en mármol de Carrara brillo.

*P*lan de travail h 3 cm avec profil impérial et crédences en marbre de Carrara brillant.

*A*rbeitsplatte H 3 cm mit Styline Profil und Rückteile aus Carrara-Marmor glänzend.

*С*толешница высотой 3 см с профилем Империял и настенной панелью из глянцевого мрамора Carrara.



*D*iverse le soluzioni di penisola, anche con l'accostamento del laccato rosso Tiziano.

*T*here are several solutions for the peninsula, also with lacquered Titian red.

*V*arias soluciones para la península, también en combinación con lacado rojo Tiziano.

*P*lusieurs solutions de péninsule, avec assortiment laqué rouge Tiziano aussi.

*M*ehrere Lösungen der Halbinsel, auch in Kombination mit dem Lack Rot Tiziano.

*Р*азличные варианты полуострова включают в себя так же использование контрастного красного лакированного Tiziano.



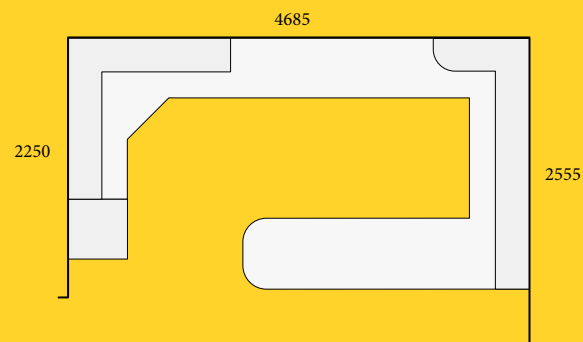
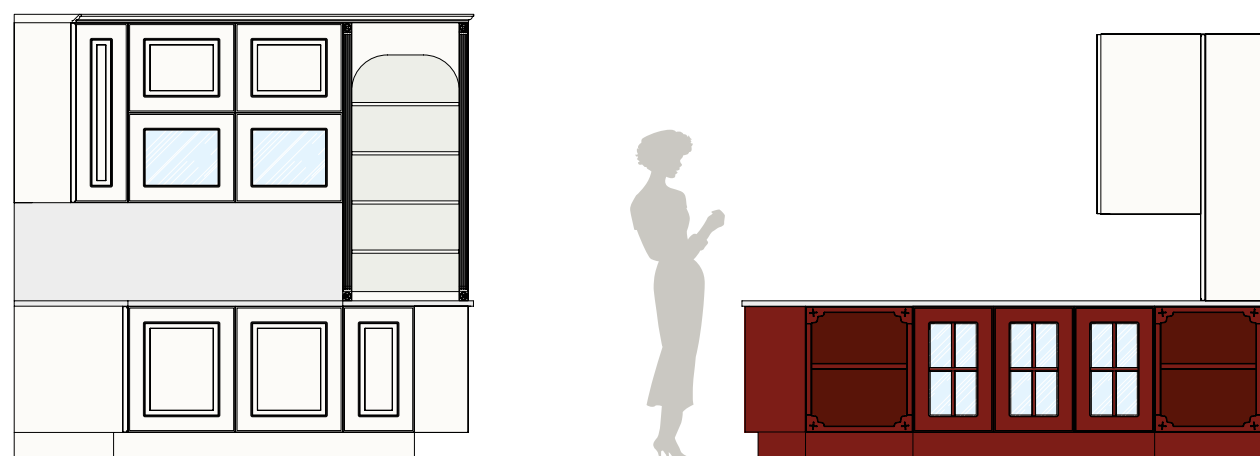
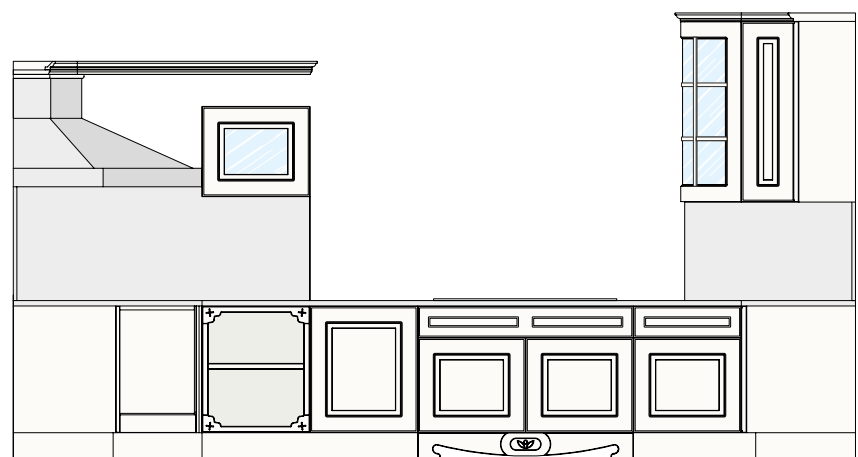

*V*asca sottotop e terminale curvo.

*U*ndermount sink and end rounded wall unit.

*C*ubeta bajoencimera y terminal curvo.

*E*vier sous plan de travail et terminal arrondi.

*U*nterbauwanne und gebogenes Abschlusselement.

*М*ойка под столешницу и закруглённый терминал.





STYLINE TECHNICAL

FINITURE E COLORI

FINISHES AND COLOURS
ACABADOS Y COLORES
FINITIONS ET COULEURS
FEINBEARBEITUNGEN UND FARBE
ЦВЕТА И ОТДЕЛКИ

OPZIONI
OPTIONS
OPCIONES
OPTIONS
OPTIONE
ОПЦИИ

oro
gold
oro
or
gold
золото

argento
silver
plata
argent
silber
серебро

Bohemian

MDF laccato opaco
Matt lacquered MDF
DM lacado mate
MDF laqué mat
MDF lackiertmatt
Лакированный матовый МДФ

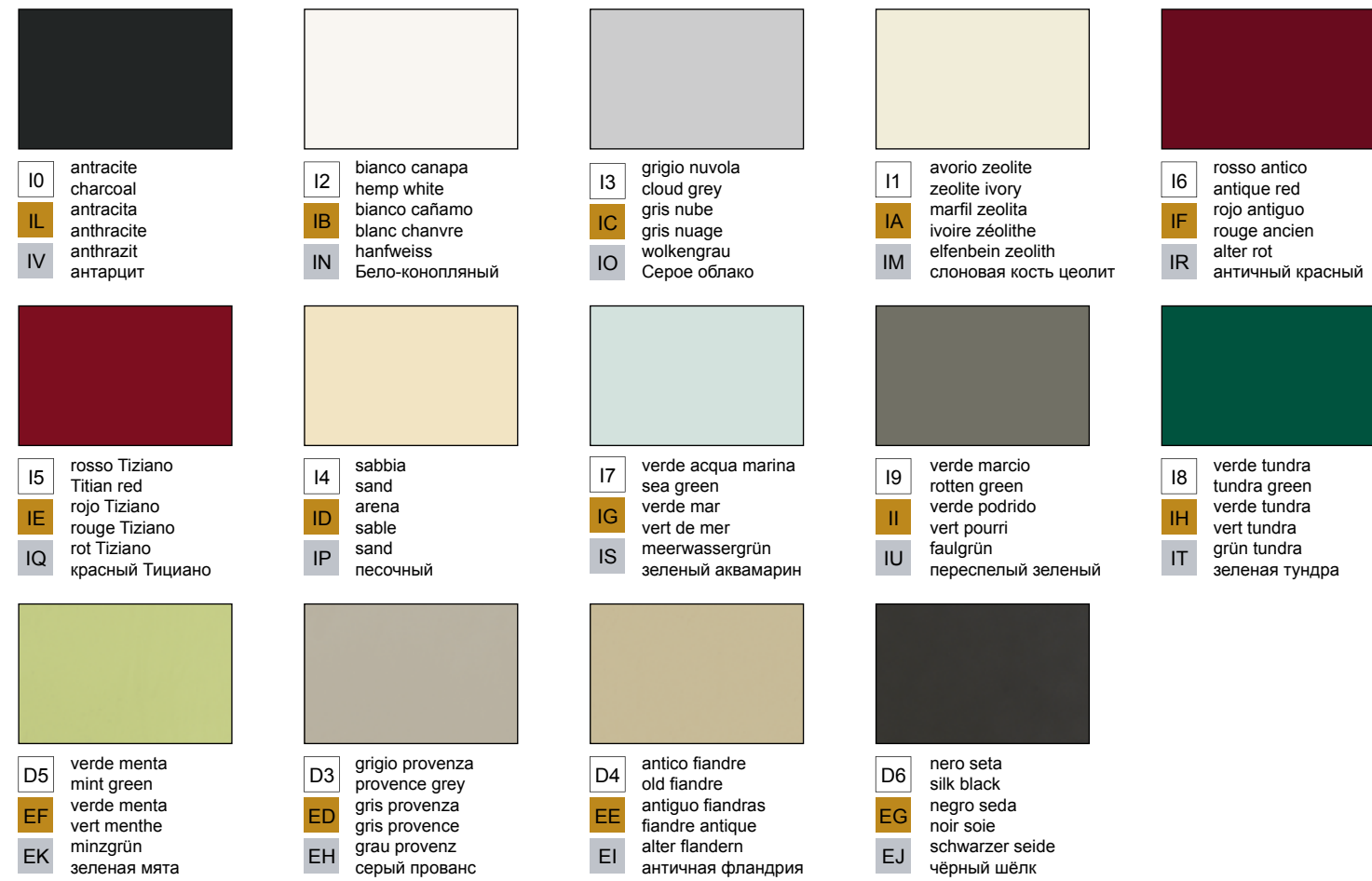

Emotion

MDF laccato patinato
Patinated lacquered MDF
DM lacado patinado
MDF laqué patine
MDF lackiert gebeizt
Лакированный патинированный МДФ

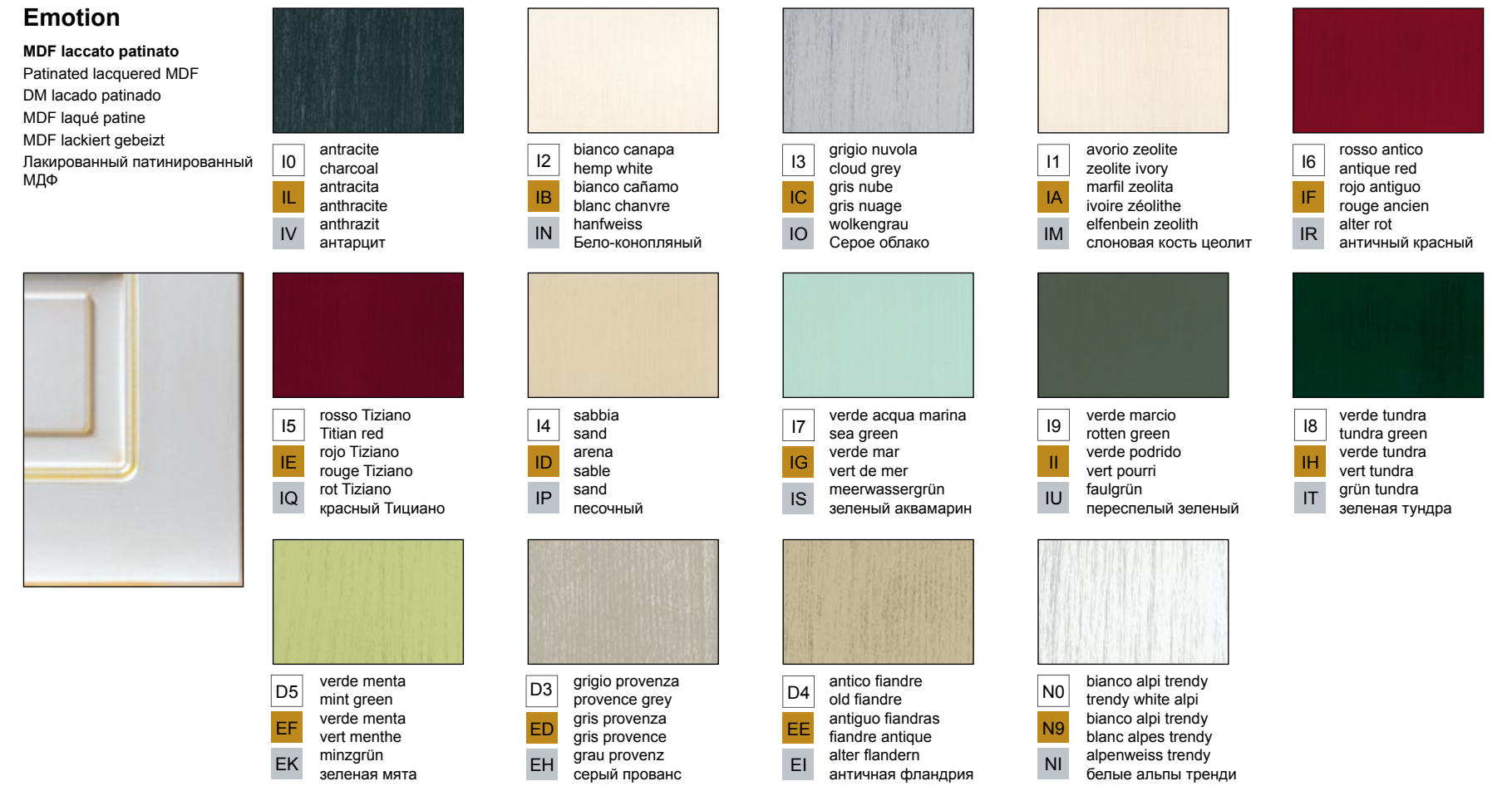

Glamour

Frassino laccato poro aperto
Open pore lacquered ash
Fresno lacado a poro abierto
Frêne laqué pore ouvert
Holz lackiert offene por
Лакированный ясен с открытыми порами

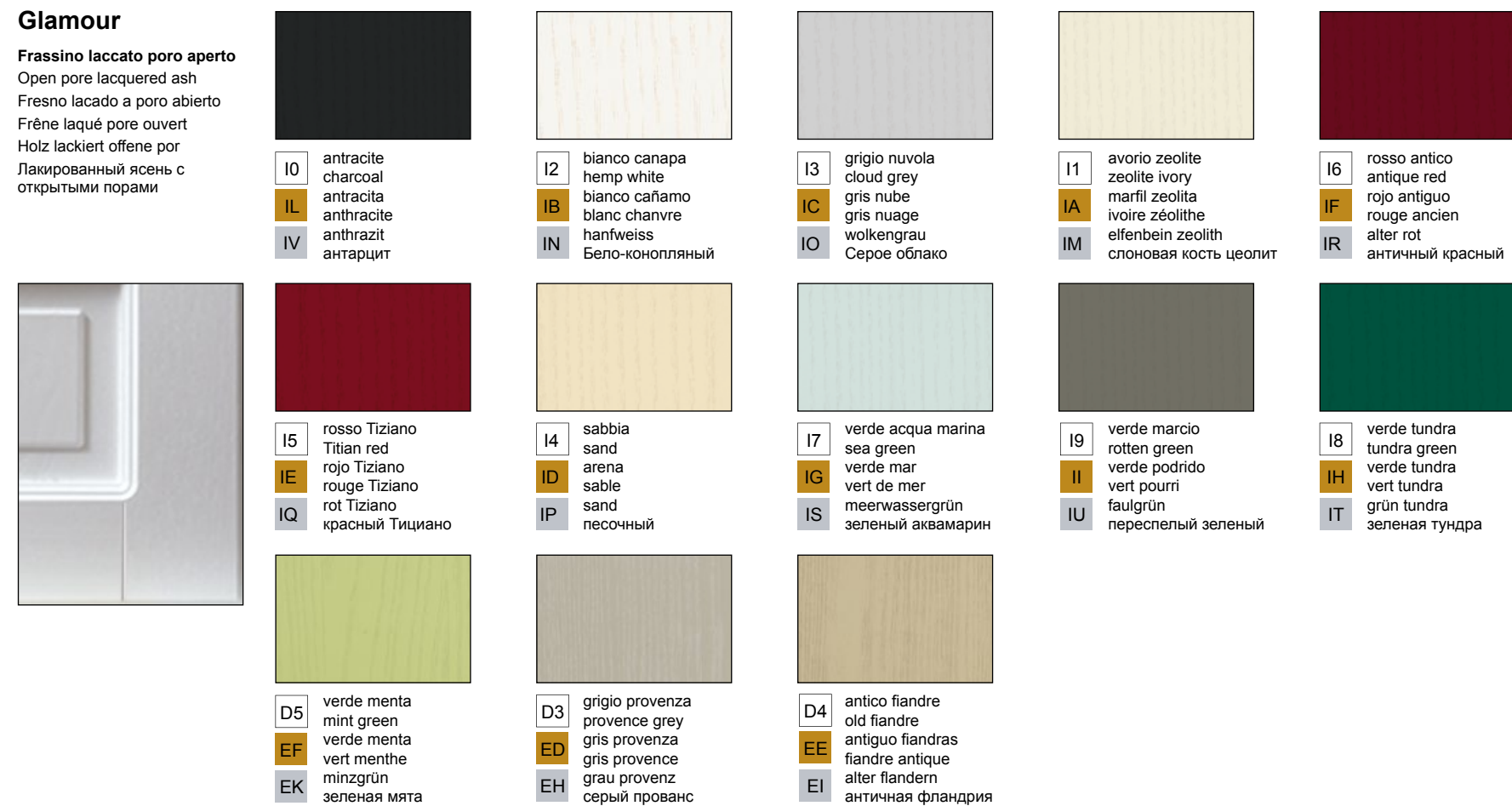

Charme

Frassino décapé
Pickled ash
Fresno décapé
Frêne décapé
Holz lackiert offene por
Декапированный ясен

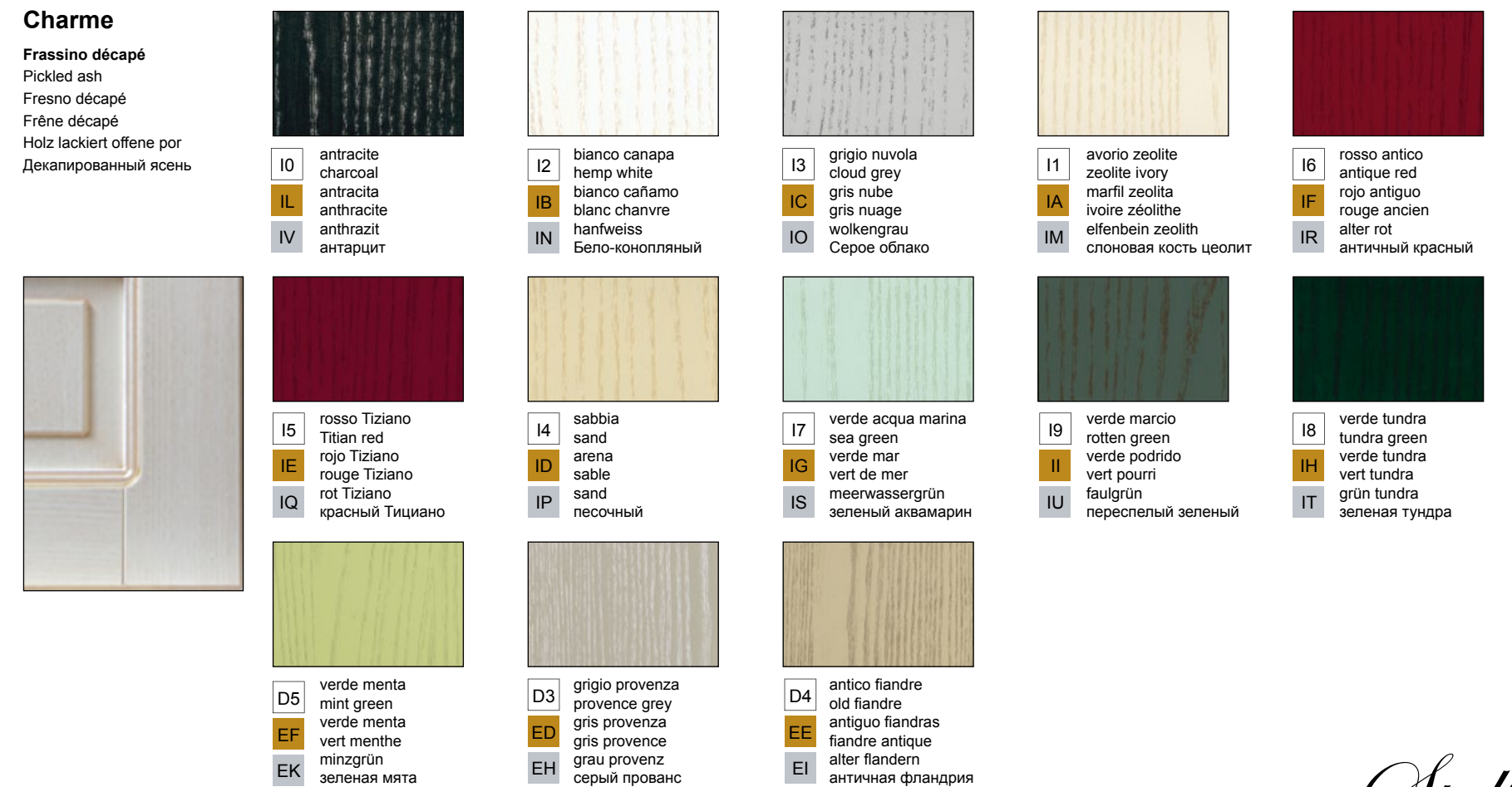

FINITURE E COLORI

FINISHES AND COLOURS
ACABADOS Y COLORES
FINITIONS ET COULEURS
FEINBEARBEITUNGEN UND FARBE
ЦВЕТА И ОТДЕЛКИ

OPZIONI oro argento
OPTIONS gold silver
OPCIONES oro plata
OPTIONS or argent
OPTIONE gold silber
ОПЦИИ золото серебро

Elegance gold

Frassino decapato oro
Pickled ash gold
Fresno decapato oro
Frêne decapato or
Holz lackiert offenen por gold
Декапированный ясень золото



IL antracite
charcoal
antracita
anthracite
антрацит



IB bianco canapa
hemp white
bianco cañamo
blanc chanvre
hanfweiss
Бело-конопляный



IC grigio nuvola
cloud grey
gris nube
gris nuage
wolkengrau
Серое облако



IA avorio zeolite
zeolite ivory
marfil zeolita
ivoire zéolithe
elfenbein zeolith
слоновая кость цеолит

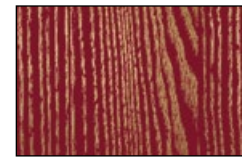

IF rosso antico
antique red
rojo antiguo
rouge ancien
alter rot
античный красный

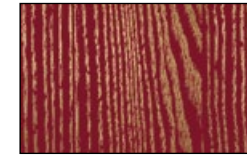

IE rosso Tiziano
Titian red
rojo Tiziano
rouge Tiziano
rot Tiziano
красный Тициано



EF verde menta
mint green
verde menta
vert menthe
minzgrün
зеленая мята



ID sabbia
sand
arena
sable
sand
песочный



ED grigio provenza
provence grey
gris provenza
gris provence
grau provenz
серый прованс



IG verde acqua marina
sea green
verde mar
vert de mer
meerwassergrün
зеленый аквамарин



EE antico fiandre
old fiandre
antiguo fiandras
fiandre antique
alter fiandern
античная фландрия

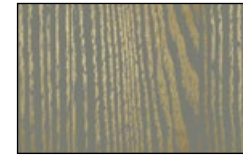

II verde marcio
rotten green
verde podrido
vert pourri
faulgrün
переспелый зеленый

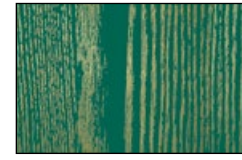

IH verde tundra
tundra green
verde tundra
vert tundra
grün tundra
зеленая тундра

Elegance silver

Frassino decapato argento
Pickled ash silver
Fresno decapato plata
Frêne decapato argent
Holz lackiert offenen por silber
Декапированный ясень серебро

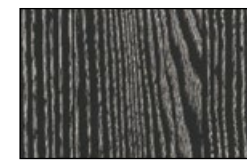

IV antracite
charcoal
antracita
anthracite
антрацит

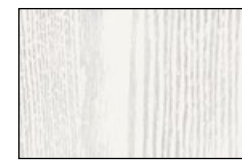

IN bianco canapa
hemp white
bianco cañamo
blanc chanvre
hanfweiss
Бело-конопляный



IO grigio nuvola
cloud grey
gris nube
gris nuage
wolkengrau
Серое облако

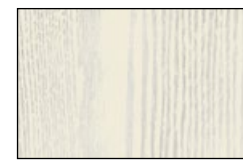

IM avorio zeolite
zeolite ivory
marfil zeolita
ivoire zéolithe
elfenbein zeolith
слоновая кость цеолит

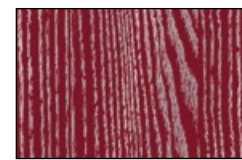

IR rosso antico
antique red
rojo antiguo
rouge ancien
alter rot
античный красный

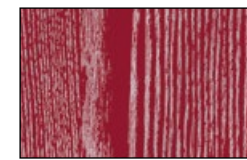
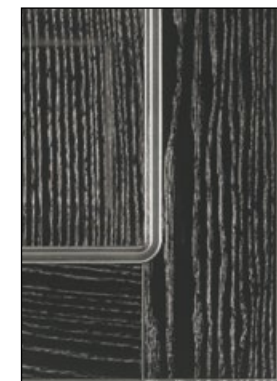

IQ rosso Tiziano
Titian red
rojo Tiziano
rouge Tiziano
rot Tiziano
красный Тициано



EK verde menta
mint green
verde menta
vert menthe
minzgrün
зеленая мята



IP sabbia
sand
arena
sable
sand
песочный

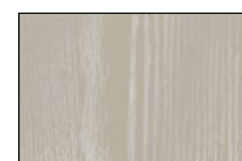

EH grigio provenza
provence grey
gris provenza
gris provence
grau provenz
серый прованс

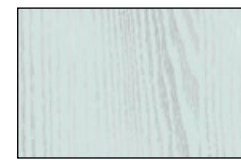

IS verde acqua marina
sea green
verde mar
vert de mer
meerwassergrün
зеленый аквамарин

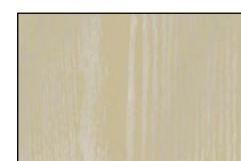

EI antico fiandre
old fiandre
antiguo fiandras
fiandre antique
alter fiandern
античная фландрия

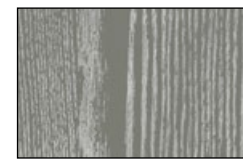

IU verde marcio
rotten green
verde podrido
vert pourri
faulgrün
переспелый зеленый

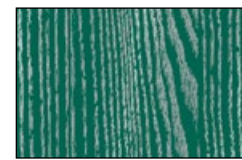

IT verde tundra
tundra green
verde tundra
vert tundra
grün tundra
зеленая тундра

Unique

Frassino tinto
Patinated ash
Fresno acabado maderado
Frêne teinté bois
Holz gefärbt
Ясень с отделкой под
различные породы дерева



L7 canaletto
canaletto
N7 canaletto
NG canaletto
canaletto



L8 ciliegio antico
antique cherry
N8 cerezo antiguo
NH merisier ancien
alte Kirschbaumfarbe
античная вишня



L4 grigio chiaro
light grey
N4 gris claro
ND gris clair
hellgrau
светло-серый

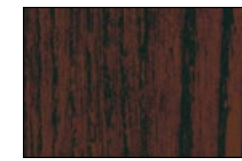

L3 noce prugna
plum-coloured walnut
N3 nogal ciruela
NC noyer prune
wallnuss pflaume
черносливный орех



L9 rosso borgogna
burgundy red
LX rojo burdeos
LK rouge bourgogne
burgunderrot
красный бургундский

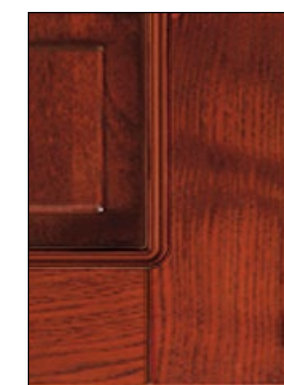

L0 rosso chianti
chianti red
LY rojo chianti
LZ rouge chianti
rot chianti
красный кьянти

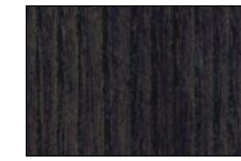

L6 carbon
coal
N6 carbone
NF charbon
kohle
угольный



L2 ciliegio chiaro
light cherry
N2 cerezo claro
NB merisier clair
helle kirschbaumfarbe
светлая вишня



L5 noce moro
dark walnut
N5 nogal oscuro
NE noyer brun
walnussbraun
коричневый орех

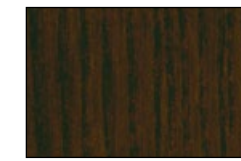

L1 noce scuro
dark walnut
N1 nogal oscuro
NA noyer foncé
nussbaum dunkel
темный орех

Metropolitan

Frassino decapato trendy
Trendy pickled ash
Fresno decapato trendy
frêne decapato trendy
Holz lackiert offene por trendy
Декапированный ясень тренди



LE acquamarina
aquamarine
LN aquamarina
LT eau marine
aquamarin
аквамарин

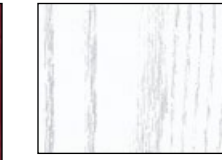

LA bianco ghiaccio
ice white
LG blanco hielo
LP blanc glace
eisweiss
ледово-белый



LD carruba
carob
LM algarobo
carrube
LS karube
рожковое дерево



LL rosso
red
LH rojo
LQ rouge
rot
красный



BP bianco perla
pearl white
BO bianco perla
BR blanc perle
perlenweiss
белый жемчуг

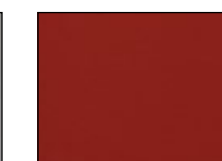

D7 rosso corallo
coral red
IX rojo coral
IY rouge corail
korallrot
красный коралл

LC antracite
charcoal
LI antracita
LR anthracite
антрацит

LF blu cobalto
cobalt blue
LO azul cobalto
LU bleu cobalte
kobaltblau
синий кобальт

Luxury

Frassino tinto in trasparenza
Transparent finish ash
Fresno acabado en transparencia
Frêne teinté en transparence
Holz in transparenz
Полупрозрачный крашенный ясень

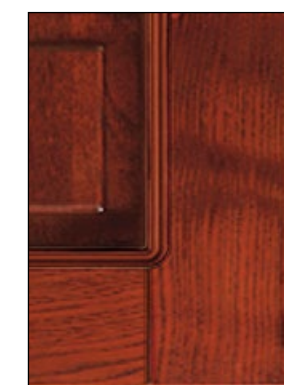

L9 rosso borgogna
burgundy red
LX rojo burdeos
LK rouge bourgogne
burgunderrot
красный бургундский

Brilliant

MDF laccato perlescente
Pearlescent lacquer MDF
DM lacado perlescente
MDF laque effet nacre
MDF lackiert perlglanz
МДФ перламутровый
лакированный



BP bianco perla
pearl white
BO bianco perla
BR blanc perle
perlenweiss
белый жемчуг

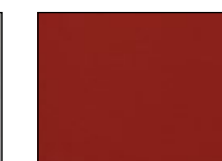

IK grigio perla
pearl grey
IJ gris perla
IZ gris perle
perlengrau
серый жемчуг

Styline

FINITURE ANTE

DOOR FINISHES
ACABADOS DE LAS PUERTAS
PALETTE PORTES ECHANTILLONS POUR FINITION
FEINBEARBEITUNG FRONTEN
ОТДЕЛКИ ФАСАДОВ



Glamour

Frassino laccato poro aperto
Open pore lacquered ash
Fresno lacado a poro abierto
Frêne laqué pore ouvert
Holz lackiert offene por
Лакированный ясень с открытыми порами



Charme

Frassino décapé
Pickled ash
Fresno décapé
Frêne décapé
Holz lackiert offene por
Декапированный ясень



Unique

Frassino tinto
Patinated ash
Fresno acabado madera
Frêne teinte bois
Holz gefärbt
Ясень с отделкой под различные породы дерева



Metropolitan

Frassino décapé trendy
Trendy pickled ash
Fresno décapé trendy
Frêne décapé trendy
Holz lackiert offene por trendy
Декапированный ясень тренди



Luxury

Frassino tinto in trasparenza
Transparent finish ash
Fresno tinto en trasparenza
Frêne teinte en transparence
Holz in trasparenza
Полупрозрачный крашенный ясень



Finitura argento
Silver finish
Decorado en plata
Finition argent
Silber finish
Отделке серебро



Bohemian

MDF laccato opaco
Matt lacquered MDF
DM lacado mate
MDF laqué mat
MDF lackiertmatt
Лакированный матовый МДФ



Emotion

MDF laccato patinato
Patinated lacquered MDF
DM lacado patinado
MDF laqué patine
MDF lackiert gebeizt
Лакированный патинированный МДФ



Brilliant

MDF laccato perlescente
Pearlescent lacquer MDF
DM lacado perlescente
MDF laqué effet nacre
MDF lackiert perlglanz
МДФ перламутровый лакированный



Finitura oro
Gold finish
Decorado en oro
Finition or
Gold finish
Отделке золотом



Elegance gold

Frassino décapé oro
Pickled ash gold
Fresno décapé oro
Frêne décapé or
Holz lackiert offenen por gold
Декапированный ясень золота



Elegance silver

Frassino décapé argento
Pickled ash silver
Fresno décapé plata
Frêne décapé argent
Holz lackiert offenen por silber
Декапированный ясень серебро



Gothic

Vetro Gothic
Gothic glass
Vidrio Gothic
Vitré Gothic
Стекло Gothic



Decor Gothic

Vetro Decor Gothic
Decor Gothic glass
Vidrio Decor Gothic
Vitré Decor Gothic
Стекло Decor Gothic

Styline

PROFILI E MATERIALI PIANI DI LAVORO

PROFILES AND WORKTOPS MATERIALS
PERFILES Y MATERIALES PLANOS DE TRABAJO
DESCRIPTIF ALAISES ET MATERIAUX PLANS DE TRAVAIL
PERFILE UND MATERIALEN FÜR STEINE UND QUÄRZE
МАТЕРИАЛЫ И ПРОФИЛИ РАБОЧЕЙ ПОВЕРХНОСТИ



Top pietre e quarzi profilo Styleline
Styleline profile, stone and quartz worktops
Encimera piedras y cuarzos con perfil Styleline
Plan de travail perres et quartzs alaise Styleline
Arbeitsplatten, Steine und Quarz mit Profil Styleline
Столешница из камня и кварца Styleline



Top pietre e quarzi bordo massello Styleline
Styleline massif wood profile, stone and quartz worktops
Encimera piedras y cuarzos con perfil en macizo Styleline
Plan de travail pierres et quartzs alaise en massif Styleline
Arbeitsplatten, Steine und Quarz mit Massivholzkante Styleline
Столешница из камня и кварца с профилем из массива Styleline

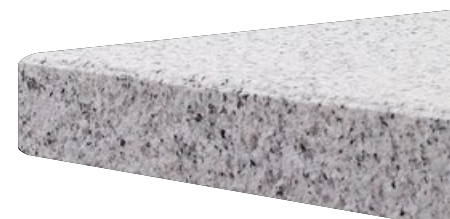

Top pietre e quarzi profilo a squadra
Straight edges stone and quartz worktops
Encimera piedras y cuarzos con perfil a escuadra
Plan travail pierres et quartzs profil carre
Arbeitsplatten, Steine und Quarz mit Winkelprofil
Столешница из камня и кварца с прямоугольным профилем



Top laminato massellato
Solid wood edgeband laminated worktop
Encimera laminada con perfil en macizo
Plan de travail stratifiés avec alaise en bois massif
Arbeitsplatten aus Laminat mit Massivholzkanten
Топ ламинат с деревянным профилем



Top laminato Q3 - Q5
Laminate worktop Q3 - Q5
Encimera laminada Q3 - Q5
Plan de travail stratifié Q3 - Q5
Arbeitsplatten aus Laminat Q3 - Q5
Ламинатная столешница Q3 - Q5



Top laminato tutto colore hi tech
Laminate worktop hi tech colour
Encimera laminada todo color hi tech
Plan de travail stratifié toute couleur hi tech
Arbeitsplatten aus Laminat Vollfarbe Hi Tech
Столешница ламинатная одноцветная hi tech



Top sintetico Styleline
Styleline synthetic worktop
Encimera sintética Styleline
Plan de travail sythetic Styleline
Arbeitsplatte synthetisch Styleline
Синтетическая столешница Styleline

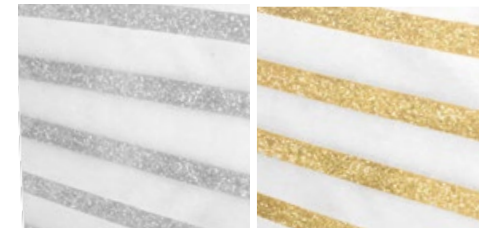

Schienali decorati oro o argento - marmo
Back panels with decoration gold/silver - marble
Respaldo decoración oro o plata - mármol
Crédences décoration or ou argent - marbre
Rückteile mit Gold oder Silber Dekor - Marmor
Настенное покрытие с декоративной золото или серебро - мрамор

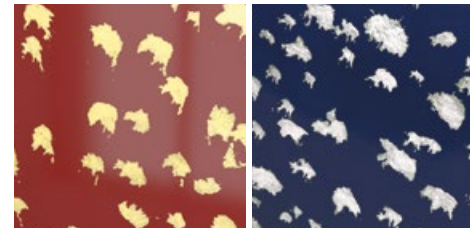

Schienali decorati oro o argento - cristallo
Back panels with decoration gold/silver - crystal
Respaldo decoración oro o plata - cristal
Crédences décoration or ou argent - cristal
Rückteile mit Gold oder Silber Dekor - Kristall
Настенное покрытие с декоративной золото или серебро - стекло

ESEMPLI DI LAVORAZIONE

PROCESSINGS EXAMPLES
EJEMPLOS DE PROCESAMIENTO
EXEMPLES DE DÉ COUPES
BEARBEITUNGSBEISPIELE
ОБРАЗЦЫ ОБРАБОТОК



Styleline - lavorazione
Styleline - processing
Styleline - terminación
Impérial - travail
Styleline - bearbeitung
Styleline - обработка



Syntetic Styleline - lavorazione capitello
Styleline Synthetic - capital processing
Syntetic imperial - terminación capitel
Syntétic impérial - travail chapiteau
Synthetic Styleline - kapitellbearbeitung
Синтетик Styleline - обработка для капители



Syntetic Styleline - lavorazione terminale curvo
Styleline Synthetic - curved terminal processing
Syntetic Styleline - terminal curvo
Syntétic Impérial - découpe terminal arrondi
Synthetic Styleline - eingekrümmte Terminal
Синтетик Styleline - обработка под закругленный терминал



TAVOLI, SEDIE, CAPPE

TABLES, CHAIRS, HOODS

MESAS, SILLAS, CAMPANAS

TABLES, CHAISES, HOTTES

TISCHE, STÜHLE, DUNSTABZUGSHAUBEN

СТОЛЫ, СТУЛЬЯ, ВЫТЯЖКИ

TAVOLI

TABLES
MESAS
TABLES
TISCHE
СТОЛЫ



Base tavolo Stylinee legno
Wood Stylinee table base
Base mesa Stylinee madera
Pieds de table Stylinee bois
Tischfuss Stylinee Holz
Основание стола Stylinee дерево



Base tavolo Stylinee laccato
Lacquered Stylinee table base
Base mesa Stylinee lacado
Pieds de table Stylinee laqués
Tischfuss Stylinee lackiert
Основание стола Stylinee лакированный



Tavolo Stylinee
Stylinee table
Mesa Stylinee
Table Stylinee
Tisch Stylinee
Стол Stylinee



Tavolo frassino Chanel rotondo
Chanel ash round table
Mesa fresno Chanel redonda
Table frêne Chanel rond
Chanel Tisch Esche kreisförmig
Стол круглый ясень Chanel



Tavolo frassino Chanel ovale
Chanel ash oval table
Mesa fresno Chanel oval
Table frêne Chanel ovale
Chanel Tisch Esche oval
Стол овальный ясень Chanel



Tavolo frassino Acanto gamba sciabola
Acanto ash table with saber leg
Mesa fresno Acanto pata de sable
Table frêne Acanto jambes sabre
Acanto Tisch Esche Säbelbein
Стол ясень Acanto с саблевидной ножкой



Tavolo frassino Dior gamba sciabola
Dior ash table with saber leg
Mesa fresno Dior pata de sable
Table frêne Dior jambes sabre
Dior Tisch Esche Säbelbein
Стол ясень Dior с саблевидной ножкой

SEDIE / SGABELLI

CHAIRS / STOOLS
SILLAS / TABURETES
CHAISES / TABOURETS
STÜHLE / HOCKER
СТУЛЬЯ / ТАБУРЕТЫ



Sedia Stylinee seduta in legno
Stylinee chair with wooden seat
Silla Stylinee con asiento en madera
Chaise Impériale assise en bois
Stuhl Stylinee mit Holzszung
Стул Stylinee с деревянным сиденьем



Sedia Stylinee con seduta in ecopelle nera
Stylinee chair with black faux leather seat
Silla Stylinee con asiento en ecopiel negra
Chaise Stylinee avec assise en cuir noir
Stuhl Stylinee mit Polstersitzung aus schwarz Kunstleder
Стул Stylinee с сиденьем из искусственной чёрной кожи



Sedia Diane laccata bianca o nera
White or black lacquered Diane chair
Silla Diane lacada blanca o negra
Chaise Diane laquée blanche ou noire
Diane Stuhl weiss oder schwarz lackierte
Стул Diane



Sedia frassino Ylenia - Styline
Ylenia - Styline seat ash
Silla fresno Ylenia - Styline
Chaise frêne Ylenia - Styline
Ylenia Stuhl Esche - Styline
Стул ясень Ylenia - Styline



Sedia Trendy
Trendy seat
Silla Trendy
Chaise Trendy
Trendy Stuhl
Стул Trendy



Sedia Acanto nera - telaio oro/argento
Black Acanto chair - gold/silver frame
Silla Acanto negra - marco oro/plata
Chaise Acanto noir - cadre or/argent
Stuhl Acanto Schwarz - Feinbearbeitung Gold/Silber
Стул Acanto черный - рамка золота/серебра



Sedia Acanto bianca - telaio oro/argento
White Acanto chair - gold/silver frame
Silla Acanto blanca - marco oro/plata
Chaise Acanto blanc - cadre or/argent
Stuhl Acanto Weiss - Feinbearbeitung Gold/Silber
Стул Acanto белый - рамка золота/серебра



Sgabello Rondò cromo pelle
Chrome and leather Rondò stool
Tabouret Rondò cromo piel
Tabouret rondò en cuir chrome
Hocker Rondò Chrom Leder
Табурет Rondò хромированный с кожаным сиденьем

CAPPE

HOODS
CAMPANAS
HOTTES
DUNSTABZUGSHAUBEN
ВЫТЯЖКИ



Cappa 4 stagioni, camino in lamiera laccata
4 seasons hood, lacquered aluminium sheet chimney
Campana 4 estaciones, chimenea en plancha lacada
Hotte 4 saisons, cheminee en toile laquee
Dunstabzugshaube 4 Jahreszeiten, Kamin aus lackiertem Blech
Вытяжка 4 сезона, камин лакированная жесь



Cappa 4 stagioni con camino bombato
4 seasons hood with bombé chimney
Campana 4 estaciones camino bombeada
Hotte 4 saisons cheminée bombée
Dunstabzugshaube 4 Jahreszeiten mit Kamin konvexen
Вытяжка 4 сезона выгнутый камин



Cappa isola 4 stagioni con camino bombato
4 seasons island hood with bombé chimney
Campana isla 4 estaciones camino bombeada
Hotte îlot 4 saisons cheminée bombée
Inselhaube 4 Jahreszeiten mit Kamin konvexen
Вытяжка островная 4 сезона Камин выгнутый



Cappa isola Acanto con camino bombato
Acanto island hood with bombé chimney
Campana isla Acanto camino bombeada
Hotte îlot Acanto cheminée bombée
Inselhaube Acanto mit Kamin konvexen
Вытяжка островная Acanto Камин выгнутый



Cappa isola Acanto versione HP con camino inox
HP Acanto island hood with inox chimney
Campana isla Acanto versión HP camino acero
Hotte îlot Acanto version HP cheminée inox
Inselhaube Acanto HP Version mit Kamin konvexen
Вытяжка островная Acanto Версия HP камин нерж. Сталь



Cappa Fruit Carvin, camino in lamiera laccata
Friut Carvin hood, lacquered aluminium sheet chimney
Campana Fruit Carvin, chimenea en plancha lacada
Hotte Gravée Fruit, cheminee en toile laquee
Dunstabzugshaube Fruit Carvin
Вытяжка Fruit Carvin, камин лакированная жесь



Cappa isola 4 stagioni versione HP con camino inox
HP 4 seasons island hood with inox chimney
Campana isla 4 estaciones versión HP camino acero
Hotte îlot 4 saisons version HP cheminée inox
Inselhaube 4 Jahreszeiten HP Version mit Kamin aus Edelstahl
Вытяжка островная 4 сезона Версия HP камин нерж. Сталь



Cappa 4 stagioni versione HP con camino inox
HP 4 seasons hood with inox chimney
Campana 4 estaciones version HP camino inox
Hotte 4 saisons version HP cheminée inox
Dunstabzugshaube 4 Jahreszeiten HP Version mit Kamin aus Edelstahl
Вытяжка 4 сезона в версии HP камин из нерж. стали



Cappa angolo con orologio, camino in lamiera laccata
Corner hood with clock, lacquered aluminium sheet chimney
Campana de esquina con reloj, chimenea en plancha lacada
Hotte d'angle avec horloge, cheminee en toile laquee
Eck-Dunstabzugshaube mit Uhr, Kamin aus lackiertem Blech
Угловая вытяжка с часами, камин лакированная жесь



Maxi-cappa muratura con orologio
Maxi-hood with clock
Maxi-campana en albañilería con reloj
Maxi-hotte murale avec horloge
Maxi-Haube Mauerwerk mit Uhr
Угловая вытяжка с часами, жестяная структура белая кремовая

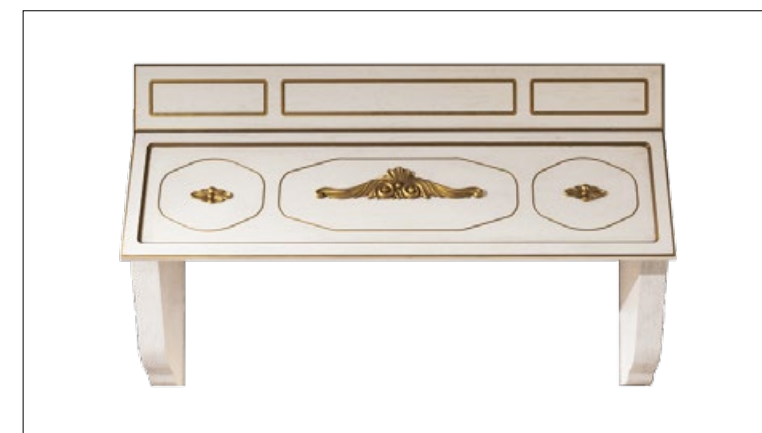

Cappa Carinzia con fregi acanto
Carinzia hood with acanto friezes
Campana Carinzia con frisos acanto
Hotte Carinzia avec frises acanthes
Dunstabzugshaube Carinzia mit Fries acanto
Вытяжка Carinzia с украшением асанта



Cappa Carinzia flat
Carinzia hood
Campana Carinzia flat
Hotte Carinzia flat
Dunstabzugshaube Carinzia flat
Вытяжка Carinzia flat



VIA S. MARIA S. N. 61046 PIOBBICO (PU)
ITALY